



RADIOtambilj projektanta	štambilj revidenta
--------------------------	--------------------

## IDEJNO RJEŠENJE POSTAVLJANJA PRIVREMENOG OBJEKTA – PLAŽNI BAR SA TERASOM

INVESTITOR: „URBAN PLACE“ d.o.o. Bar

OBJEKAT: PRIVREMENI OBJEKAT – PLAŽNI BAR SA TERASOM

LOKACIJA: lokacija br. 8A na kupalištu, kat.par.br. 3447/1 KO Novi Bar, Opština Bar

DIO TEHNIČKE  
DOKUMENTACIJE: IDEJNO RJEŠENJE

PROJEKTANT: „AM STUDIO INŽENJERING“ D.O.O. BAR

ODGOVORNO LICE: ZORAN PERČOBIĆ dipl.inž.građ.

VODEĆI PROJEKTANT: NIKOLA VUKADINOVIĆ dipl.inž.arh.

Bar, novembar 2020.

štambilj organa nadležnog za izdavanje građevinske dozvole
--

## **SADRŽAJ**

**KNJIGA 0** *OPŠTA DOKUMENTACIJA*

**KNJIGA 1** *ARHITEKTURA*

### **SADRŽAJ KNJIGE 0**

#### **OPŠTA DOKUMENTACIJA**

- Ugovor između investitora i privrednog društva koje izrađuje tehničku dokumentaciju
- Izvod iz Centralnog registra privrednih subjekata poreske uprave
- Rješenja o registraciji
- Licenca projektanta za izradu tehničke dokumentacije
- Polisa za osiguranje od odgovornosti
- Rješenje o imenovanju vodećeg projektanta
- Podaci o projektantima
- Urbanističko tehnički uslovi
- Uslovi za organizaciju kupališta
- Ugovor o korišćenju morskog dobra

# OPŠTA DOKUMENTACIJA



# UGOVOR O PROJEKTOVANJU

Ov.br: 2411/020

Zaključen dana 24.11.2020. godine u Baru, između ugovornih strana:

1. AM Studio Inženjering d.o.o. iz Bara, bul. Revolucije C-10 85000 Bar, PIB: 03148866, koju zastupa direktor Zoran Perčobić (dalje: Projektant), s jedne strane, i
2. „URBAN PLACE“ d.o.o. iz Bara, Mila Boškovića 2A, koju zastupa odgovorno lice Mehmed Begzić (dalje: Naručilac), s druge strane.

## Predmet ugovora

Član 1.

Zaključenjem ugovora Naručilac poverava, a Projektant prihvata da izradi projektnu dokumentaciju:

1. Idejno rješenje postavljanja privremenog objekta – plažni bar sa terasom, na lokaciji broj 8A u Atlasu crnogorskih plaža i kupališta, na katastarskoj parceli broj 3447/1 KO Novi Bar, Opština Bar. (Potrebno za pribavljanje saglasnosti gradskog arhitekta).

Član 2.

Projektant će po ovom ugovoru Naručiocu izvršiti usluge u svemu prema projektnim zadacima i uslovima koje blagovremeno dobije od Naručioca, za objekte iz čl. 1. Ugovora. Projektant je dužan da izradi svu neophodnu tehničku dokumentaciju prema Idejnom rješenju, elaborate i drugo, neophodnih za dobijanje saglasnosti Glavnog gradskog arhitekta.

Član 3.

Zaključenjem ugovora Naručilac ustupa **Projektantu postojeće kopije topografskog i katastarskog plana**, odnosno digitalne zapise, odnosno katastar podzemnih i nadzemnih vodova, za predmetnu lokaciju i to bez naknade, uz obavezu zaštite i čuvanja podataka samo za potrebe ovog posla.

Naručilac poverava Projektantu situacioni plan koji sadrži planiranu dispoziciju, visinu, gabarit i namenu lokacije, dokaz o pravu svojine (odnosno zakupa na građevinskom zemljištu, odnosno pravu svojine na objektu, odnosno pravu korišćenja na neizgrađenom građevinskom zemljištu).

Član 4.

Naručilac je obavezan da Projektantu preda potpisan i overen projektni zadatak, dokumentaciju i sve druge podatke neophodne za izradu projektne dokumentacije iz člana 2. ugovora, u roku od 3 (tri) dana od dana zaključenja ugovora. Projektant je dužan da blagovremeno i u skladu s pravilima struke, detaljno prouči projektne zadatke na osnovu kojih će izraditi tehničku dokumentaciju po ovom ugovoru. Projektant će blagovremeno i pismenim putem zatražiti od Naručioca objašnjenja u vezi s nedovoljno jasnim detaljima. Ako uoči nedostatke u projektnom zadatku i



smatra da tu dokumentaciju treba menjati radi poboljšanja ili iz drugih razloga, projektant je dužan da o tome redovno izveštava naručioca.

Naručilac je dužan da postupi po zahtevima Projektanta i da mu u primernom roku, u pismenoj formi, pruži tražena objašnjenja o projektnim zadacima. Po izradi posebnih projektnih zadataka iz prethodnog stava Naručilac je obavezan da ih pregleda, potpiše, overi i preda Projektantu.

#### Član 5.

Naručilac ima pravo da menja projektni zadatak radi izrade projektne i tehničke dokumentacije.

Ako se izmeni projektni zadatak u skladu sa stavom 1. ovog člana, menjaju se na odgovarajući način i ugovorene cene, rok za izradu tehničke dokumentacije i drugi delovi ovog ugovora na koje utiču izmene projektnog zadatka. Ako se zbog izmene projektnog zadatka bitno menjaju uslovi za izvršenje ovog ugovora, Projektant ima pravo da traži izmenu ovog ugovora ili da odustane od ovog ugovora.

Troškove i druge štete nastale izmenom ili otklanjanjem nedostatka projektnog zadatka, snosi naručilac.

Ako je projektni zadatak Projektant izradio suprotno od zahteva Naručioca i dobijenih uslova za gradnju objekta, sve troškove i druge štete nastale otklanjanjem nedostataka u tehničkoj dokumentaciji snosiće Projektant.

#### Član 6.

Naručilac je dužan da pregleda urađenu tehničku dokumentaciju odmah po pozivu Projektanta, i o nađenim nedostacima bez odlaganja obavestiti Projektanta. Posle pregleda i prijema ugovorene dokumentacije, Projektant više ne odgovara za nedostatke koji su se mogli opaziti običnim pregledom, osim za skrivene nedostatke. Kada Naručilac uredno obavesti Projektanta da urađena dokumentacija ima neki nedostatak, može zahtevati da se taj nedostatak otkloni i za to mu odrediti primereni rok. Ukoliko Projektant ne otkloni nedostatke u datom roku, Naručilac će to učini na teret Projektanta, pri čemu se vrši isplata iz zadržanog dela ugovorene cene.

### **Odgovorni projektant**

#### Član 7.

Odgovorni projektant može biti lice sa stečenim visokim obrazovanjem odgovarajuće struke, odnosno smeru, na akademskim studijama drugog stepena (diplomske akademske studije - master, specijalističke akademske studije) odnosno na osnovnim studijama u trajanju od najmanje pet godina i licencom za projektovanje. Licencu za odgovornog projektanta može da stekne lice sa stečenim visokim obrazovanjem odgovarajuće struke, odnosno smeru, položenim stručnim ispitom i najmanje tri godine radnog iskustva sa stručnim rezultatima na izradi tehničke dokumentacije i sa preporukom najmanje dva odgovorna projektanta ili Inženjerske komore. Stručnim rezultatima za projektanta, u smislu stava 2. ovog člana, smatraju se rezultati ostvareni na rukovođenju i izradi ili saradnji na izradi najmanje dva projekta.



## **Način izvršavanja ugovorenih poslova**

### Član 8.

Projektant je po ovom ugovoru i propisima nadležnih organa i pravilima struke obavezan da:

- a) projektnu dokumentaciju iz člana 2. ugovora izradi u svemu prema pravilima struke;
- b) proveri ispravnost tehničkih rešenja korišćenih tokom izrade projektne dokumentacije;
- v) u svemu postupi po pismenim nalogima Naručioca, kao i nalogima nadležnih organa i organizacija.

Projektant će poverene poslove obaviti preko svojih zaposlenih, ali je ovlašćen da izvršenje pojedinih poslova poveri i drugim stručnim ovlašćenim licima. Projektant odgovara Naručiocu za izvršenje posla i kada posao obave lića koja s njim nisu u radnom odnosu, kao da ih je sam obavio.

### Član 9.

Projektant je dužan da po pismenom nalogu Naručioca izradi sve naknadne i nepredviđene projekte. Izuzetno od prethodno navedenog, Projektant može i bez prethodnog naloga Naručioca da izradi nepredviđene projekte koji su nužni za obezbeđenje drugih objekata, odnosno kada ovi mogu imati dejstvo na objekte za koje se prema ovom ugovoru izrađuje tehnička dokumentacije, na pravilan tok radova ili na sprečavanje nastanka štete. U slučajevima iz stava 1. ovog člana, Projektant je dužan da bez odlaganja o tome obavesti Naručioca, kao i o razlozima koji su nepredviđene radove izazvali.

Naručilac je dužan da obavljanje nepredviđenih ili naknadnih radova ustupi Projektantu, a trećem licu ih može ustupiti samo ako Projektant nije u mogućnosti da ih izvrši uopšte ili da ih izvrši blagovremeno.

## **Ugovorena cena**

### Član 10.

Ugovorne strane su se saglasile da se ugovorena cena za izvršenja poslova iz člana 1. ugovora definiše po završetku projektovanja potpisivanjem aneksa ovog ugovora nakon definisanja krajnjih isprojektovanih površina.

### Član 11.

Projektant je dužan da započne sa izradom projektne dokumentacije iz člana 2. ugovora u roku od 3 (tri) dana od dana prijema projektnog zadatka i akta o urbanističkim uslovima.

Ako se pojavi opravdana sumnja da izrada tehničke dokumentacije, ili pojedinih projekata, neće biti izrađena u ugovorenom roku, Naručilac ima pravo da zatraži od Projektanta da preduzme potrebne mere kojima se obezbeđuje odgovarajuće ubrzanje izrade tehničke dokumentacije ili pojedinih projekata.

Ako Projektant ne započne izradu ugovorene dokumentacije u roku iz stava 1. ovog člana, Naručilac će mu ostaviti naknadni primereni rok za početak radova, koji neće biti duži od 8 (osam) dana. Ako Projektant ni u naknadnom roku iz stava 3. ovog člana ne započne izradu projektne dokumentacije, Naručilac ima pravo da raskine ugovor i zahteva od Projektanta naknadu štete. U slučaju raskida ugovora Projektant je dužan da Naručiocu vrati sredstva



primljena po osnovu predujma, u roku od 3 (tri) dana od dana prijema pismenog obaveštenja o raskidu ugovora.

Rokovi za predaju projektne dokumentacije

Član 12.

Izrada **Idejnog rješenja postavljanja privremenog objekta – plažni bar sa terasom, na lokaciji broj 8A u Atlasu crnogorskih plaža i kupališta, na katastarskoj parceli broj 3447/1 KO Novi Bar, Opština Bar**, sa svim neophodnim fazama, sa svim neophodnim elaboratima najkasnije u roku od **20** dana od prijema celokupne dokumentacije neophodne za projektovanje.

Član 13.

Ugovorne strane se slažu da u slučaju spora dogovornim putem taj spor reše a ukoliko to nije moguće nadležan je Sud u Podgorici.

Član 14.

Ovaj ugovor sačinjen je u 4 (četiri) istovetnih primeraka od kojih svaka ugovorna strana zadržava po 2 (ugovora).

U Baru dana 24.11.2020.

Naručilac

M. Begu



Projektant

[Signature]





**CRNA GORA**  
**MINISTARSTVO FINANSIJA CRNE GORE**  
**PORESKA UPRAVA**  
**CENTRALNI REGISTAR PRIVREDNIH SUBJEKATA**

Broj: 5 - 0800277 / 001

U Podgorici, dana 25.07.2017.godine

Poreska uprava - Centralni registar privrednih subjekata u Podgorici, na osnovu člana 83 i 86 Zakona o privrednim društvima ("Sl.list RCG", br.6/02 i "Sl.list", br.17/07 ... 40/11), rješavajući po prijavi za registraciju osnivanja društva sa ograničenim odgovornošću "AM STUDIO INZENJERING" DOO BAR, broj 253223 podnijetoj dana 25.07.2017 u 11:14:05, preko

Ime i prezime: IRENA KUBUROVIĆ

JMBG ili br.pasoša: 007731829

Adresa: BOR, VASE PELAGIĆA 087 SRBIJA

donosi

## **RJEŠENJE**

Registruje se osnivanje "AM STUDIO INZENJERING" DOO BAR sa sljedećim podacima:

Skraćeni naziv:	AM STUDIO INZENJERING
Oblik organizovanja:	DRUŠTVO SA OGRANIČENOM ODGOVORNOŠĆU
Nastanak:	Osnivanjem
Registarski broj:	50800277
PIB:	03148866
Datum statuta:	24.07.2017.
Datum ugovora:	24.07.2017.
Adresa uprave - sjedište:	ŠUŠANJ BB BAR
Adresa za prijem službene pošte:	ŠUŠANJ BB BAR
Adresa glavnog mjesta poslovanja:	ŠUŠANJ BB BAR
Pretežna djelatnost:	7112 Inženjerske djelatnosti i tehničko savjetovanje
Oblik svojine:	Privatna
Podaci o osnovnom kapitalu:	Ukupni kapital: 1,00 Euro Novcani: 1,00 Euro Nenovcani: 0,00 Euro
Porijeklo kapitala:	Bez oznake porijekla kapitala
Obavljanje spoljno-trgovinskog poslovanja:	DA



Osnivač:

ZORAN PERČOBIĆ  
MB/JMBG/BR. PASOŠA: 0810982220019  
Adresa: ŠUŠANJ BB BAR CRNA GORA  
Udio: 100%

Izvršni direktor:

ZORAN PERČOBIĆ  
JMBG/BR. PASOŠA: 0810982220019  
Adresa: ŠUŠANJ BB BAR CRNA GORA  
Ovlašćenja u prometu: Neograničeno  
Ovlašćen da djeluje: Pojedinačno

## Obrazloženje

Podnosilac je dana 25.07.2017 u 11:14:05 podnio prijavu za registraciju osnivanja društva sa ograničenim odgovornošću AM STUDIO INZENJERING. Rješavajući po predmetnoj prijavi, obzirom da su ispunjeni Zakonom propisani uslovi, odlučeno je kao u dispozitivu rješenja.

Visina naplaćene naknade za registraciju propisana je članom 87 Zakona o privrednim društvima ("Sl.list RCG", br.6/02 i "Sl.list RCG" br.17/07 ... 40/11).

Sam. savjetnik III

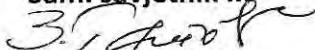
  
Zdravko Gutović

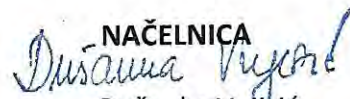

NAČELNICA

  
Dušanka Vujić

Pravna pouka:

Protiv ovog rješenja može se izjaviti žalba Ministarstvu finansija CG u roku od 15 dana od dana prijema rješenja. Žalba se predaje preko ovog organa i taksira administrativnom taksom u iznosu od 8, 00 EUR, shodno Tarifnom broju 5 Taksene tarife za administrativne takse. Taksa se upućuje u korist računa 832-3161-26-Administrativna taksa.



**CRNA GORA**  
**MINISTARSTVO FINANSIJA**  
**PORESKA UPRAVA**  
**Broj: 80-01-14625-5**  
**PODGORICA, 26.07.2017. godine**

**Na osnovu člana 6 stav 1 Zakona o objedinjenoj registraciji i sistemu izvještavanja o obračunu i naplati poreza i doprinosa ("Sl.list RCG", br. 29/05 i "Sl.list CG", br. 75/10), člana 27 stav 3 Zakona o poreskoj administraciji ("Sl.list RCG", br. 65/01 i 80/04 i "Sl.list CG", br. 20/11, 28/12 i 08/15) i člana 24 Zakona o upravnom postupku ("Sl.list CG", br. 56/14, 20/15, 40/16 i 37/17) Poreska uprava, d o n o s i**

## **RJEŠENJE O REGISTRACIJI**

**Upisuje se u registar poreskih obveznika:**

**Naziv: "AM STUDIO INZENJERING" D.O.O. BAR**

**BAR**

**Poreskom obvezniku se dodjeljuje:**

**PIB 0 3 1 4 8 8 6 6**

**(Matični broj)**

**8 0 9**

**(Šifra područne jedinice poreskog organa)**

**Datum upisa u registar: 26.07.2017. godine.**

**Poreski obveznik je dužan da obavijesti poreski organ o svim promjenama podataka iz registra poreskog obveznika (član 33 Zakona o poreskoj administraciji) u roku od 15 dana od dana nastanka promjene.**

**Uputstvo o pravnom sredstvu: Protiv ovog Rješenja može se izjaviti žalba Ministarstvu finansija CG - Odsjek za drugostepeni poreski i carinski postupak, u roku od 15 dana od dana prijema Rješenja. Žalba se predaje preko ove Područne jedinice i taksira administrativnom taksom u iznosu od 8,00 €, shodno Tarifnom broju 5 Taksene tarife za administrativne takse. Taksa se uplaćuje u korist računa broj 832-3161-26 - Administrativna taksa.**



**DIREKTOR**

**Miomir M. Mugbša**

MINISTARSTVO ODRŽIVOG RAZVOJA I TURIZMA  
DIREKTORAT ZA INSPEKCIJSKI NADZOR  
I LICENCIRANJE

Direkcija za licenciranje

Broj: UPI 107/7-258/2

Podgorica, 21.02.2018. godine

Ministarstvo održivog razvoja i turizma, rješavajući po zahtjevu » AM STUDIO INŽENJERING« D.O.O.Bar, za izdavanje licence projektanta i izvođača radova, na osnovu člana 135 st. 1 i 2 Zakona o planiranju prostora i izgradnji objekata ("Službeni list Crne Gore" br. 64/17) i člana 46 stav 1 Zakona o upravnom postupku ("Službeni list Crne Gore" br. 56/14, 20/15, 40/16 i 37/17), donosi

R J E Š E N J E

1. IZDAJE SE » AM STUDIO INŽENJERING« D.O.O.Bar, LICENCA projektanta i izvođača radova.
2. Ova Licenca se izdaje na 5 ( pet) godina.

O b r a z l o ž e n j e

Aktom, br.UPI 107/7-258/1, » AM STUDIO INŽENJERING« D.O.O.Bar, obratilo se ovom ministarstvu za izdavanje licence projektanta i izvođača radova.

Uz zahtjev imenovano privredno društvo, dostavilo je ovom ministarstvu sledeće dokaze:

Rješenje Ministarstva održivog razvoja i turizma, broj UPI 101/2175-79/2 od 22.01.2018.godine, kojim je Vukadinović Nikoli, diplomiranom inženjeru arhitekture iz Niša, Republika Srbija, diplomiranom inženjeru arhitekture- izdata licenca ovlašćenog inženjera za obavljanje djelatnosti izrade tehničke dokumentacije i građenje objekata; Anex Ugovora o radu, zaključen 20.02.2018.godine, između poslodavca: » AM STUDIO INŽENJERING » D.O.O.Bar i zaposlenog: Vukadinović Nikole, iz Niša, gdje je u članu 4 Ugovora, imenovani ovim Ugovorom zasnovao radni odnos u navedeno privredno društvo na neodređeno vrijeme; Anex Ugovora o radu, zaključen između imenovanog poslodavca i zaposlenog od 01.10.2012.godine; Izvod iz Centralnog Registra Privrednih subjekata Poreske uprave za imenovano privredno društvo, Registarski broj: 5-0800277/001 od 25.07.2017.godine.

Ministarstvo održivog razvoja i turizma, razmotrilo je podnijeti zahtjev pa je odlučilo kao u dispozitivu ovog rješenja, a ovo sa sledećih razloga:

Naime, članom 122 stav 1 Zakona o planiranju prostora i izgradnji objekata («Službeni list Crne Gore » br. 64/17), propisano je da privredno društvo koje izrađuje tehničku dokumentaciju ( projektant), odnosno privredno društvo koje gradi objekat (izvođač radova), dužno je da za obavljanje djelatnosti izrade tehničke dokumentacije dijela tehničke dokumentacije, odnosno građenje ili izvođenje pojedinih radova ovlašćeni

inženjer može da bude fizičko lice koje obavlja poslove izrade tehničke dokumentacije odnosno građenje ili izvođenje pojedinih vrsta radova na građenju objekta, ima najmanje jednog zaposlenog ovlašćenog inženjera po vrsti projekta, koji izrađuje i to: arhitektonski, građevinski, elektrotehnički i mašinski projekat, odnosno vrsti radova koje izvodi na osnovu tih projekata. Stavom 2 istog člana Zakona, propisano je da obavljanje pojedinih poslova iz stava 1 ovog člana, projektant, odnosno izvođač radova može da obezbijedi na osnovu zaključenog ugovora sa drugim privrednim društvom koje ima zaposlenog ovlašćenog inženjera za određenu vrstu projekta, odnosno radova.

Članom 3 stav 1 tačka 3 Pravilnika o načinu i postupku izdavanja, mirovanja licence i načinu vođenja registara licenci („Službeni list Crne Gore“, br. 79/17), utvrđene su vrste licenci, a između ostalih i licenca projektanta i izvođača radova, koja se izdaje privrednom društvu za obavljanje djelatnosti izrade tehničke dokumentacije i građenje objekta.

Članom 5 stav 1 tač. 1-2. Pravilnika, utvrđeno je da se u postupku izdavanja licence projektanta, odnosno izvođača radova, provjerava: 1) da li podnosilac zahtjeva u radnom odnosu ima zaposlenog ovlašćenog inženjera i licencu ovlašćenog inženjera.

Članom 137 stav 2 Zakona, propisano je da se licenca za privredno društvo, izdaje se na pet godina.

Rješavajući po predmetnom zahtjevu, a na osnovu uvida u dostavljene dokaze, ovo ministarstvo nalazi, da su se u konkretnoj pravnoj stvari stekli uslovi za primjenu čl. 122 stav 1 i 135 stav 2 Zakona o planiranju prostora i izgradnji objekata, a u vezi čl 3 stav 1 tač. 1 i čl. 4 Pravilnika o načinu i postupku izdavanja, mirovanja licence i načinu vođenja registara licenci.

Saglasno izloženom, riješeno je kao u dispozitivu ovog rješenja.

PRAVNA POUKA: Protiv ovog rješenja može se pokrenuti upravni spor tužbom kod Upravnog suda Crne Gore u roku od 20 dana od dana prijema istog.

OVLAŠĆENO SLUŽBENO LICE  
Nataša Pavićević



## POLISA - RAČUN POL-00122860

Zastupnik:	Čelebić Novak, 80-034		
<b>Ugovarač</b>			
Naziv	AM STUDIO INZENJERING DOO BAR	MB	03148866
Adresa	ŠUŠANJ BB, 85000 BAR_GRAD, Crna Gora	Telefon	
Trajanje:	Godišnje osiguranje		
Period osiguranja	18.02.2020 (14:57) - 18.02.2021 (14:57)	Period obračuna	18.02.2020 - 18.02.2021

**Predmet osiguranja: Profesionalna odgovornost projektanta: Osiguranje pokriva odštetne zahtjeve naručioca usluga ili trećih lica, koji su posljedica stručne greške osiguranika (koji posjeduje licencu projektanta i izvođača radova izdatu od strane Ministarstva održivog razvoja i turizma) pri izradi projektne dokumentacije, pri tehničkom i građevinskom nadzoru i kod revidiranja projekata, a za koje osiguranik odgovara na osnovu zakona u skladu sa uslovima osiguranja.**

**PS-ODPRK-1 - Osiguranje odgovornosti projekatanta za sve projekte**

Vrsta osiguranja:	Osiguranje od projektantske odgovornosti	Šifra:	1310
-------------------	--	--------	------

### Osiguranik

Naziv	AM STUDIO INZENJERING DOO BAR	MB	03148866
Adresa	ŠUŠANJ BB, 85000 BAR_GRAD, Crna Gora	Telefon	

### Suma osiguranja

Uloga	Način ugovaranja	Iznos
Jedinstvena suma osiguranja	Na sumu osiguranja	100.000,00

### Franšiza

Franšiza	Odbitna franšiza iznosi 10% od priznate štete ali najmanje 500 Eur
----------	--

### Obračun za predmet

Premija	350,00
Doplatak 48% za sumu osiguranja od 100.000 Eur	168,00
Popust 10% za isključenje rizika tehničkog nadzora i savjetovanja	-51,80
Popust 20% bez osiguranja garantnog roka	-93,24
Ukupna premija bez poreza	372,96
Porez na premiju	33,57
Ukupna premija sa porezom	406,53

Osiguravajuće pokrivače važi za područje Crne Gore

Polisa se smatra računom. Oslobođeni plaćanja PDV-a po članu 27. zakona o PDV-u. Osiguravač zadržava pravo ispravke računke ili neke druge greške učinjene od strane zastupnika. Pravo na naknadu štete po ovoj polisi počinje od dana i časa koji je na polisi označen kao početak osiguranja ukoliko je do tada plaćena premija a inače po isteku 24 časa dana kada je premija plaćena (čl. 1010 st. 1 Zakona o obl. odnosima (SLRCG br.47/08)).

Osiguranje je zaključeno u skladu sa Opštim uslovima za osiguranje odgovornosti projekatanta koji su usvojeni 24.05.2018.god. (OU-ODPRK-05/18) i koji su sastavni dio ugovora o osiguranju.

Ukupna isplata odšteta za sve osigurane slučajeve koji se dese u jednoj godini limitirana je iznosom sume osiguranja (godišnji agregat)

Osiguranje bez pokrića garantnog roka

Rizik tehničkog savjetovanja i nadzora su isključeni iz osiguranja

**Predmet osiguranja: Opšta odgovornost: Osiguranje pokriva štete koje na osnovu građansko pravnih odštetnih zahtjeva, treća lica podnose prema osiguraniku zbog iznenadnog i neočekivanog nastanka štete koja ima za posledicu tjelesne povrede, oboljenje ili smrt lica odnosno oštećenje, uništenje ili nestanak stvari.**

Karakteristike	Vrijednost	Valuta/Jed. mere
Opis pojedinačne djelatnosti	Svi vidovi građevinarstva (visokogradnja, niskogradnja, završni radovi u građevinarstvu)	

**TP-ODD-04/19-TG1 - Pojedinačne djelatnosti**

Vrsta osiguranja:	Osiguranje od opšte (zakonske) odgovornosti	Šifra:	1301
-------------------	---	--------	------

### Osiguranik

Naziv	AM STUDIO INZENJERING DOO BAR	MB	03148866
Adresa	ŠUŠANJ BB, 85000 BAR_GRAD, Crna Gora	Telefon	

### Suma osiguranja

Uloga	Način ugovaranja	Iznos
Jedinstvena suma osiguranja	Na sumu osiguranja	20.000,00

### Franšiza

Franšiza	Franšiza iznosi 10% od odštete, a najmanje 500,00 Eur
----------	---

### Obračun za predmet

Premija	260,37
Popust za franšizu 10% od štete a najmanje 500,00 Eur	-14,58
Popust za jedinstvenu sumu osiguranja od 20.000 Eur	-114,56
Ukupna premija bez poreza	131,23
Porez na premiju	11,81
Ukupna premija sa porezom	143,04

Teritorijalno pokriva Crna Gora.

Polisa se smatra računom. Oslobođeni plaćanja PDV-a po članu 27. zakona o PDV-u. Osiguravač zadržava pravo ispravke računске ili neke druge greške učinjene od strane zastupnika. Pravo na naknadu štete po ovoj polisi počinje od dana i časa koji je na polisi označen kao početak osiguranja ukoliko je do tada plaćena premija a inače po isteku 24 časa dana kada je premija plaćena (čl. 1010 st. 1 Zakona o obl. odnosima (SLRČG br.47/08)).

Osiguranje je zaključeno u skladu sa Opštim uslovima za osiguranje od odgovornosti koji su usvojeni 29.07.2010.godine (OU-ODG-07/10) i koji su sastavni dio ugovora o osiguranju.

Godišnji agregat šteta je jednak sumi osiguranja.

### UKUPAN OBRAČUN

Ukupna premija bez poreza	504,19
Porez na premiju	45,38
Ukupna premija sa porezom	549,57
Način plaćanja	Na 10 mjesečnih rata

Potpisom polise ugovarač osiguranja/osiguranik potvrđuje da je primio Uslove zaključenog osiguranja.

Sve međusobne nesporazume stranke će rješavati mirnim putem a u slučaju spora ugovaraju nadležnost suda u Podgorici

Na ugovor o osiguranju primjenjuje se Zakon o obligacionim odnosima Crne Gore.

Ugovarač osiguranja je dužan da plati premiju prilikom zaključivanja ugovora o osiguranju ukoliko se premija plaća u cjelosti, odnosno prvu ratu ukoliko je ugovoreno plaćanje premije na rate, a ostale rate u ugovorenim rokovima. Za slučaj docnje jedne rate duže od 30 dana, sve rate dospijevaju odjednom i u cjelosti.

Ugovorne strane su saglasne da ukoliko osiguranik ostvari pravo na naknadu štete, osiguravač ima pravo da dug po toj ili nekoj drugoj polisi odbije od iznosa obračunate štete.

Ukoliko ugovarač osiguranja/osiguranik ne plaća premiju u ugovorenim rokovima primjenjuje se Zakon o obligacionim odnosima.

Ugovarač osiguranja/osiguranik može podnijeti pisani zahtjev za raskid ugovora o osiguranju ako do dana podnošenja zahtjeva nije nastao i prijavljen osigurani slučaj.



M.P. Osiguravač:



M.P. Osiguranik / Ugovarač:  
(puno ime i prezime)

1 Poslovnica Bar, BAR\_GRAD, 18.02.2020

# RJEŠENJE

o imenovanju vodećeg projektanta za izradu tehničke dokumentacije

OBJEKAT: Privremeni objekat – plažni bar sa terasom

VRSTA PROJEKTA: Idejno rješenje

LOKACIJA: lokacija br. 8A na kupalištu, kat.par.br. 3447/1 KO Novi Bar

INVESTITOR: „URBAN PLACE“ d.o.o. Bar

VODEĆI PROJEKTANT: Nikola Vukadinović dipl.inž.arh.

Imenovani je u stalnom radnom odnosu na neodređeno vreme u preduzeću „AM STUDIO INŽENJERING“ d.o.o. Bar i ispunjava propisane uslove u pogledu stručne spreme i prakse da može samostalno rukovoditi izradom i izrađivati tehničku dokumentaciju, odnosno djelove tehničke dokumentacije u smislu člana 123 stav 3 Zakona o planiranju prostora i izgradnji objekata („Službeni list Crne Gore“ broj 064/17 od 06.10.2017).

Bar, novembar 2020.

„AM Studio Inženjering“ d.o.o. Bar

  
Zoran Perčobić dipl.inž.građ., direktor



M.P.

<b>PODACI O PROJEKTANTIMA</b>		
<b>NAZIV OBJEKTA</b>	<b>PROJEKTANT</b>	<b>VODEĆI PROJEKTANT</b>
PRIVREMENI OBJEKAT PLAŽNI BAR SA TERASOM	„AM STUDIO INŽENJERING“ d.o.o. Bar	Nikola Vukadinović dipl.inž.arh.
<b>DJELOVI TEHNIČKE DOKUMENTACIJE</b>		
<b>PROJEKAT</b>	<b>PROJEKTANT</b>	<b>ODGOVORNI PROJEKTANT</b>
ARHITEKTURA	„AM STUDIO INŽENJERING“ d.o.o. Bar	Nikola Vukadinović dipl.inž.arh.

Bar novembar 2020.

„AM Studio Inženjering“ d.o.o. Bar

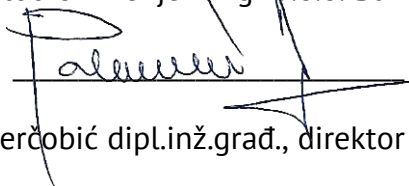
  
Zoran Perčobić dipl.inž.građ., direktor

M.P.





## URBANISTIČKO - TEHNIČKI USLOVI

1.	<p><b>CRNA GORA</b></p> <p><b>JAVNO PREDUZEĆE ZA UPRAVLJANJE MORSKIM DOBROM CRNE GORE</b></p> <p>Broj: 0206-1360/14-1-Up Budva, 30.07.2020. godine</p>	 <p><b>JAVNO PREDUZEĆE ZA UPRAVLJANJE MORSKIM DOBROM CRNE GORE</b></p>
2.	<p><b>JAVNO PREDUZEĆE ZA UPRAVLJANJE MORSKIM DOBROM CRNE GORE - BUDVA</b> na osnovu člana 1 Uredbe o izmjeni uredbe o povjeravanju poslova iz nadležnosti Ministarstva održivog razvoja i turizma Javnom preduzeću za upravljanje morskim dobrom i Javnom preduzeću nacionalni parkovi Crne Gore (Službeni list CG, br. 87/18 od 31.12.2018.g.), Izmjena i dopuna Programa privremenih objekata u zoni morskog dobra za period 2019-2023 br: 01-40/142 od 29.06.2020.god., Atlasa Crnogorskih plaža i kupališta za period od 2019-2023.g., a u vezi sa članom 116, 117 i 74 Zakona o planiranju prostora i izgradnji objekata (Službeni list CG, br. 064/17), Pravilnikom o bližim uslovima za postavljanje odnosno građenje privremenih objekata, uređaja i opreme (Službeni list CG, br. 043/18) i člana 7. Zakona o morskome dobru (Službeni list RCG, br. 14/92), izdaje:</p>	
3.	<p><b>URBANISTIČKO-TEHNIČKE USLOVE</b> <b>za izradu tehničke dokumentacije</b></p>	
	<p>za postavljanje privremenog montažnog objekata – plažnog bara sa terasom - lokacija na kupalištu označenom br. <b>8A</b> u opštini Bar predviđena - Programom privremenih objekata u zoni morskog dobra u opštini Bar za period 2019. - 2023. god.</p>	
4.	<b>PODNOŠILAC ZAHTJEVA-KORISNIK:</b>	<b>„URBAN PLACE „ DOO iz Bara</b>
5.	<b>PLANIRANO STANJE</b>	
5.1	<b>Namjena parcele odnosno lokacije i površine</b>	
	<p>-U sklopu uređenog kupališta 8A moguće je formirati otvoreni šank, odnosno plažni bar . Otvoreni šank, odnosno plažni bar moguće je postaviti maksimalne bruto površine od 12 m<sup>2</sup>.</p> <p>-Površina ugostiteljske terase uz otvoreni šank odnosno plažni bar za kupalište 8A iznosi maksimalno 35 m<sup>2</sup></p> <p>-Otvoreni šank, odnosno plažni bar izrađuje se od montažnih elemenata, a svojim izgledom je uklopljen u ambijent lokacije.</p> <p>-Pri određivanju lokacije otvorenog šanka ili plažnog bara treba voditi računa o očuvanju vizura na more okolnih stalnih objekata, ugostiteljskih i rezidencijalnih. U slučaju da privremeni objekat nije moguće postaviti bez ugrožavanja pogleda na</p>	

more stalnog objekta u zaleđu, neophodno je dobiti pisanu saglasnost vlasnika stalnog objekta.

-Površina na kojoj se postavlja otvoreni šank, odnosno plažni bar, uključujući i prostor za ugostiteljsku terasu ne može se fizički mijenjati odnosno betonirati, odnosno postavlja se isključivo na postojeću odnosno daščanu podlogu, maksimalne visine 10 cm u odnosu na kotu terena.

-Način postavljanja ove vrste privremenih objekata je montiranje na licu mjesta od već napravljenih elemenata konstrukcije, elemenata krova, demontažnih elemenata vertikalnih pregrada (staklo, leksan, lim, tegola i drugo), demontažne podne platforme. Na isti način se vrši i demontaža.

-Uz otvoreni šank odnosno plažni bar može se postaviti otvorena ugostiteljska terasa, čije se vertikalne strane ne zatvaraju.

-Ako ugostiteljsku terasu se smješta isključivo na dijelu kupališta predviđenog za smještanje ležaljki i na račun površine za smještanje ležaljki (slobodna površina bez ležaljki će biti jednaka zbiru površine pod ležaljkama i površine pod ugostiteljskom terasom);

-Terasa se organizuje na postojećoj gotovoj podlozi, a u slučaju da postojeća podloga nije odgovarajuća, može se postaviti montažno-demontažna podloga (deking). Podna platforma ne može biti visine veće od 10 cm.

-Betoniranje podloge za postavljanje ugostiteljskih terasa nije dozvoljeno na pješčanim djelovima plaža, u granicama zaštićenih prirodnih dobara, u granicama nepokretnog kulturnog dobra i njegove zaštićene okoline, kao i u granicama prirodnog i kulturno-istorijskog područja Kotora.

-Elementi terase treba da dimenzijama, težinom, međusobnim vezama i postavljanjem, omogućavaju brzu montažu, demontažu i transport, ne oštećuju površinu na koju se postavljaju, okolno zelenilo, i da budu pogodni za nesmetano kretanje djece, starijih osoba i lica sa invaliditetom.

-Opremu ugostiteljskih terasa čine stolovi, stolice, suncobrani i eventualno ograde. Za zaštitu od sunca na otvorenim terasama na javnim površinama dozvoljeno je samo postavljanje suncobrana (izuzetno pergola i lakih konstrukcija ako je u skladu sa ambijentalnim vrijednostima prostora i ako je Programom tako definisano za konkretnu lokaciju).

-Zatvaranje bočnih vertikalnih strana ugostiteljskih terasa u sastavu uređenih kupališta, uz otvoreni šank odnosno plažni bar nije dozvoljeno. Ugostiteljske terase u sastavu uređenih kupališta koje se bočno vertikalno zatvaraju smatraju se ugostiteljskim objektima i kao takve moraju biti dozvoljenje Programom.

-Ograđivanje ugostiteljskih terasa na kupalištima može biti do visine 100cm i ne smije biti fiksirano za podlogu. Za ograđivanje se mogu koristiti vaze, žardinjere ili lako prenosivi stubići, ukrasni lanci i ukrasni konopi. Prilikom postavljanja ograde ugostiteljske terase na kupalištima, mora se obezbjediti nesmetan pristup do plaže kao i pristup do drugih objekata širine min. 1,6m.

-Suncobrani kao oprema ugostiteljske terase ne smiju biti agresivni oblikom, veličinom i bojom i moraju biti uniformni. Prihvatljivi su suncobrani prekriveni isključivo akrilnim impregniranim platnom i sklopivim mehanizmom. Nisu prihvatljivi zastori od PVC materijala za suncobrane ili za druge vrste natkrivanja. Boja platna (zastora) treba da bude diskretna. Poželjna je bijela i bež boja dok se u izuzetnim slučajevima kada se to potvrđuje analizom okolnog ambijenta mogu koristiti i neke druge boje (teget, bordo, tamnija zelena..), ali nikako jarke i agresivne boje.

-Postavljen i otvoren suncobran može natkrivati samo tlocrtnu površinu ukupne površine odobrene terase, bez mogućnosti zatvaranja bočnih vertikalnih strana najlonom ili nekim drugim materijalom, odnosno konstrukcijom. Suncobran mora imati pokretni oslonac na tlu, izrađen tako da se lako skapa i prenosi, a na donjem dijelu mora imati zaštitu protiv oštećenja podne podloge pomicanjem ili povlačenjem.

-Na javnim površinama nije dozvoljeno isticanje reklamnih sadržaja na suncobranima i tendama koji se ne odnose na natpise naziva lokala. Natpisi naziva lokala mogu se naći na obodima tendi i moraju biti u skladu sa osnovnim tonom pokrivača.

-Oprema ugostiteljskih terasa (mobilijar) treba da bude lagana, ujednačena, jednostavnih linija, po mogućnosti od prirodnih materijala. Savremeni dizajn je veoma preporučljiv.

-Postavljanje uređaja za hlađenje i zagrijavanje terase električnom energijom vrši se u skladu sa posebnim propisima koji se odnose na električne i termotehničke instalacije.

Primjer plažnog bara

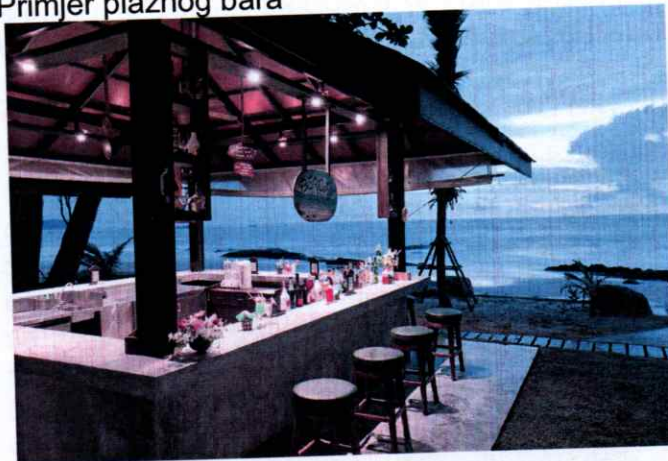

5.2 **Pravila parcelacije**

Otvoreni šank, odnosno plažni bar sa terasom predviđa se na kp 5732 KO Novi Bar, opština Bar

6.

**PREPORUKE ZA SMANJENJE UTICAJA I ZAŠTITU OD ZEMLJOTRESA, KAO I DRUGE USLOVE ZA ZAŠTITU OD ELEMENTARNIH NEPOGODA I TEHNIČKO-TEHNOLOŠKIH I DRUGIH NESREĆA**

Tehničkom dokumentacijom predvidjeti mjere zaštite od požara shodno propisima za ovu vrstu objekata. U cilju zaštite od elementarnih nepogoda postupiti u skladu sa Zakonom o zaštiti i spašavanju (»Službeni list CG«, br.13/07, 05/08, 86/09 i 32/11 i 54/16) i Pravilnikom o mjerama zaštite od elementarnih nepogoda (»Službeni list RCG«, br.8/93) i Zakonu o zapaljivim tečnostima i gasovima (»Službeni list CG«, br.26/10 i 48/15).

Shodno članu 9 Zakona o zaštiti i zdravlju na radu („Službeni list CG“, br.34/14), pri izradi tehničke dokumentacije projektant koji u skladu sa propisima o uređenju prostora i izgradnji objekata izrađuje tehničku dokumentaciju za izgradnju, rekonstrukciju ili adaptaciju objekta, namijenjene za radne i pomoćne prostorije i objekte gdje se tehnološki proces obavlja na otvorenom prostoru, dužan je da predvidjeti propisane mjere zaštite na radu u skladu sa tehnološkim projektnim zadatkom. Pri izgradnji, rekonstrukciji ili rušenju objekta potrebno je izraditi Elaborat o uređenju gradilišta u skladu sa aktom nadležnog ministarstva shodno članu 10 Zakona o zaštiti i zdravlju na radu .

7. **USLOVI I MJERE ZAŠTITE ŽIVOTNE SREDINE**



Privremeni objekti se ne smiju postavljati na zelenim površinama. Poželjno ih je postavljati na neuređenim površinama koje bi na taj način bile oplemenjene. Privremeni objekti se ne smiju postavljati ako na bilo koji način ugrožavaju životnu sredinu (prekomjerna buka, štetna isparenja, opasni otpad i sl.).

Tehničkom dokumentacijom predvidjeti uslove i mjere za zaštitu životne sredine u skladu sa odredbama Zakona o procjeni uticaja na životnu sredinu („Službeni list CG“, br.80/05, 40/10, 73/10, 40/11, 27/13 i 52/16) i Zakonom za zaštitu prirode („Službeni list CG“, br.54/16) na osnovu urađene procjene uticaja na životnu sredinu. U slučajevima kada je potrebno izvršiti procjenu uticaja na životnu sredinu, uz zahtjev za izdavanje građevinske dozvole na glavni projekat investitor treba da dostavi Odluku o potrebi procjene uticaja na životnu sredinu, shodno članu 13 Zakona o procjeni uticaja na životnu sredinu.

8. **USLOVI I MJERE ZAŠTITE NEPOKRETNIH KULTURNIH DOBARA I NJIHOVE ZAŠTIĆENE OKOLINE**

Imajući u vidu da za predmetna zaštićena prirodna dobra u zoni morskog dobra nije izvršena revizija statusa, niti je izrađen Plan upravljanja u skladu sa smjernicama iz PPPNMD, planiranje objekata privremenog karaktera i organizacija kupališta u zaštićenim područjima prirode kao i njihovo korišćenje vrši se u skladu sa opštim uslovima za zaštitu zaštićenih prirodnih dobara koji su dati u članu 39 Zakona o zaštiti prirode, i to: " Zaštićena područja mogu se koristiti u skladu sa studijom zaštite odnosno prostornim planom posebne namjene, planom upravljanja zaštićenog područja i na osnovu dozvola u skladu sa ovim zakonom.. Zabranjeno je korišćenje zaštićenih prirodnih dobara na način koji prouzrokuje: oštećenje zemljišta i gubitak njegove prirodne plodnosti; oštećenje površinskih ili podzemnih geoloških, hidrogeoloških i geomorfoloških vrijednosti; oštećenje morskih zaštićenih područja; osiromašenje prirodnog fonda divljih vrsta biljaka, životinja i gljiva; smanjenje biološke i predione raznovrsnosti; zagađivanje ili ugrožavanje podzemnih i površinskih voda." Na samom zaštićenom prirodnom dobru se ne mogu postavljati objekti trajnog karaktera, izvoditi radovi betoniranja, eksploatacije pijeska, uklanjanja vegetacije, izmjene obalne linije i strukturnog remodeliranja pješčane plaže. Izuzetak predstavljaju intervencije izgradnje rampi za pristup lica sa invaliditetom na planom definisanim lokacijama.

	<p>Procjene uticaja na baštinu, koja uključuje studiju vizuelnog uticaja Definisane jasne i konzistentne protokola i kriterijuma za realizaciju i postavljanje, gradnju ili uređenja takvih sadržaja tako da budu funkcionalno kompatibilna sa lokacijom i da ne remete atribute izuzetne univerzalne vrijednosti.</p> <ul style="list-style-type: none"> <li>• u posebno zaštićenim prirodnim i spomeničkim kulturnoistorijskim područjima kao i u okviru zaštićene okoline kulturnih dobara, ne predviđati one djelatnosti i objekte koji mogu narušiti posebnost takvih područja/kulturnih dobara;</li> <li>• novi privremeni objekti se ne smiju postavljati u zaštićenim prirodnim i kulturnoistorijskim područjima i u okviru zaštićene okoline kulturnih dobara, bez prethodne saglasnosti Uprave za zaštitu kulturnih dobara;</li> </ul>
9.	<b>USLOVI ZA LICA SMANJENE POKRETLJIVOSTI I LICA SA INVALIDITETOM</b>
	Tehničkom dokumentacijom obezbjediti prilaz i upotrebu objekta/objekata licima smanjene pokretljivosti u skladu sa članom 71 Zakona o planiranju prostora i izgradnji objekata i Pravilnikom o bližim uslovima i načinu prilagođavanja objekata za pristup i kretanje lica smanjene pokretljivosti i lica sa invaliditetom („Sl. list CG“ broj 48/13 i 44/15).
10.	<b>USLOVI ZA OBJEKTE KOJI MOGU UTICATI NA PROMJENE U VODNOM REŽIMU</b>
	<ul style="list-style-type: none"> <li>• kod utvrđivanja urbanističkih uslova za privremene objekte posebno treba voditi računa o sanitarnom aspektu istih, o uslovima koje propisuju nadležna javna komunalna preduzeća (vodovod, kanalizacija, telekom i elektrodistribucija), kao i uslovima koji proizilaze iz Zakona o bezbjednosti hrane;</li> <li>• uz predviđeni ugostiteljski objekat, uz uređeno kupalište i u njegovom zaleđu, gdje za to postoje infrastrukturni priključci može se odobriti postavljanje montažno demontažnih sanitarnih objekata u površinama srazmjerno veličini ugostiteljskog objekta, odnosno kupališta i zakonskim propisima bez potrebe predviđanja istih u grafičkom dijelu plana objekata privremenog karaktera. Na kupalištima i u njihovom zaleđu sanitarni objekti mogu biti i kontejnerskog tipa;</li> <li>• neophodno je predvidjeti uklanjanje svih montažnih toaleta nakon završetka sezone;</li> </ul>
11.	<b>USLOVI ZA PRIKLJUČENJE NA INFRASTRUKTURU</b>
11.1	<b>Uslovi priključenja na elektroenergetsku infrastrukturu</b>
	<p><b>Prilikom izrade tehničke dokumentacije potrebno je poštovati sljedeće preporuke EPCG:</b></p> <ul style="list-style-type: none"> <li>•Tehnička preporuka za priključke potrošača na niskonaponsku mrežu TP-2 (II dopunjeno izdanje)</li> <li>•Tehnička preporuka – Tipizacija mjernih mjesta</li> <li>•Uputstvo i tehnički uslovi za izbor i ugradnju ograničavača strujnog opterećenja</li> <li>•Tehnička preporuka TP-1b - Distributivna transformatorska stanica DTS – EPCG 10/0.4 Kv</li> </ul>
11.2	<b>Ostali infrastrukturni uslovi</b>
	<b>Tehničke uslove priključenja na infrastrukturu investitor pribavlja od organa za tehničke uslove, za svaki privremeni objekat pojedinačno;</b>
12.	<b>POTREBA IZRADA GEODETSKIH, GEOLOŠKIH (GEOTEHNIČKIH, INŽENJERSKO-GEOLOŠKIH, HIDROGEOLOŠKIH, GEOMEHANIČKIH I</b>

	<b>SEIZMIČKIH) PODLOGA, KAO I VRŠENJA GEOTEHNIČKIH ISTRAŽNIH RADOVA I DRUGIH ISPITIVANJA</b>	
	Prilikom izrade tehničke dokumentacije poštovati Pravilnik o načinu izrade, razmjeri i bližoj sadržini tehničke dokumentacije (Sl. list CG, br.23/14, 32/15 i 75/15). Tehničku dokumentaciju izraditi u skladu sa Pravilnikom o načinu obračuna površine i zapremine objekata (" Sl. List CG", br. 47/13).	
13.	<b>POTREBA IZRADE URBANISTIČKOG RJEŠENJA</b> Potrebno je uraditi Idejno rješenje šanka odnosno plažnog bara sa atestom proizvođača kao i fotografijeama uređaja koji se postavljaju na ugostiteljskoj terasi u okviru šanka i plažnog bara	
14.	<b>POTREBA PRIBAVLJANJA SAGLASNOSTI GLAVNOG GRADSKOG ARHITEKTE</b> U skladu sa članom 87 Zakona o planiranju prostora i izgradnji objekata, neophodno je pribaviti Saglasnost na spoljni izgled privremenog objekta od strane <b>Glavnog gradskog arhitekta</b>	
15.	<b>- U skladu sa članom br. 40 Zakona o zaštiti prirode (sl.list Crne Gore 54/16) potrebno je od Agencije za zaštitu prirode i životne sredine pribaviti Dozvolu za obavljanje radnji, aktivnosti i djelatnosti u zaštićenom području.</b>	
16.	<b>NAPOMENA:</b> Nakon izrade dokumentacije tražene UTU potrebno je JPMD dostaviti <b>IDEJNO REŠENJE</b> (na CD-u u zaštićenoj verziji), original ili ovjerenu kopiju <b>Saglasnosti Glavnog gradskog arhitekta</b> i (za objekte gdje je to traženo) <b>Dozvolu</b> za obavljanje radnji, aktivnosti i djelatnosti u zaštićenom području izdatu od strane Agencije za zaštitu prirode i životne sredine kao. <b>-Shodno članu 117.</b> Zakona o planiranju prostora i izgradnji objekata, korisnik je dužan da 15 dana prije postavljanja privremenog objekta, dostavi prijavu sa svom tehničkom dokumentacijom i Saglasnostima, Dozvolama traženim UTU Direktoratu za inspekcijski nadzor i licenciranje	
17.	<b>DOSTAVLJENO:</b> - Podnosiocu zahtjeva - Direktoratu za inspekcijski nadzor i licenciranje - U spise predmeta - a/a	
18.	<b>SAVJETNIK DIREKTORA</b>	<b>Sreten Vukićević d.i.a.</b>
19.	<b>M.P.</b>	<b>potpis</b> 
20.	<b>PRILOZI</b>	
	- Grafički prilog iz planskog dokumenta - Fotografije primjera plažnog bara i terasa iz opštih smjernica Programa	



## URBANISTIČKO - TEHNIČKI USLOVI

1.	<p><b>CRNA GORA</b></p> <p><b>JAVNO PREDUZEĆE ZA UPRAVLJANJE MORSKIM DOBROM CRNE GORE</b></p> <p><b>Broj: 0206-1360/14-Up</b> <b>Budva, 30.07.2020. godine</b></p>	 <p><b>JAVNO PREDUZEĆE ZA UPRAVLJANJE MORSKIM DOBROM CRNE GORE</b></p>
2.	<p><b>JAVNO PREDUZEĆE ZA UPRAVLJANJE MORSKIM DOBROM CRNE GORE - BUDVA</b> na osnovu člana 1 Uredbe o izmjeni uredbe o povjeravanju poslova iz nadležnosti Ministarstva održivog razvoja i turizma Javnom preduzeću za upravljanje morskim dobrom i Javnom preduzeću nacionalni parkovi Crne Gore (Službeni list CG, br. 87/18 od 31.12.2018.g.), Izmjena i dopuna Programa privremenih objekata u zoni morskog dobra za period 2019-2023 br: 01-40/142 od 29.06.2020.god., Atlasu Crnogorskih plaža i kupališta za period od 2019-2023.g., a u vezi sa članom 116, 117 i 74 Zakona o planiranju prostora i izgradnji objekata (Službeni list CG, br. 064/17), Pravilnikom o bližim uslovima za postavljanje odnosno građenje privremenih objekata, uređaja i opreme (Službeni list CG, br. 043/18) i člana 7. Zakona o morskome dobru (Službeni list RCG, br. 14/92), Pravilnika o uslovima koje moraju ispunjavati uređena i izgrađena kupališta (Službeni list RCG, br. 20/08, 20/09, 25/09, 04/10, 61/10, 26/11), izdaje:</p>	
3.	<p><b>URBANISTIČKO-TEHNIČKE USLOVE</b> <b>za izradu tehničke dokumentacije</b></p> <p>za postavljanje privremenih objekata na kupalištu označenom br. <b>8A</b> u opštini Bar predviđeni - Programom privremenih objekata u zoni morskog dobra u opštini Bar za period 2019. - 2023. god. i Atlasom Crnogorskih plaža i kupališta za period od 2019-2023.g</p>	
4.	<b>PODNOŠILAC ZAHTJEVA-KORISNIK:</b>	<b>„URBAN PLACE „ DOO iz Bara</b>
5.	<b>PLANIRANO STANJE</b>	
5.1	<b>Namjena parcele odnosno lokacije i površine</b>	
	<p>-U sklopu uređenog kupališta 8A propisuju se urbanistički uslovi za postavljanje montažno-demontažnih i pokretnih, privremenih objekata kao i otvorenih površina u funkciji privremenog objekta koji se mogu postavljati za potrebe uređenih kupališta</p> <p>Na pješčanom dijelu odnosno prirodnoj obali u sklopu uređenih kupališta nije dozvoljeno postavljanje nepokretnih privremenih objekata;</p> <p>Na uređenim kupalištima je moguće postaviti rampe za ulazak u more lica sa invaliditetom, u skladu sa prostornim mogućnostima, bez potrebe unošenja lokacija u grafički dio Programa.</p>	



Montažno-demontažni privremeni objekti na kupalištu se nakon sezone mogu ukloniti sa površine kupališta ili ostaviti na kupalištu uz obavezno konzerviranje u skladu sa smjernicama za konzerviranje privremenih objekata koje su dio ovog Programa;

### **Urbanistički uslovi za postavljanje spasilačke osmatračnice i spasilačkog punkta**

Spasilačka osmatračnica i spasilački punkt postavljaju se na djelovima kupališta sa većom koncentracijom kupača, na pozicijama koje obezbjeđuju dobru preglednost kupališta i akvatorijuma, po mogućnosti na prirodnom uzvišenju. Površina spasilačke osmatračnice u osnovi može biti do 4m<sup>2</sup>

Spasilački punkt je otvoreni prostor u funkciji privremenog objekta koji se određuje na većim kupalištima, na svakih 50m dužine kupališta, između dvije kule, u neposrednoj blizini vode, na koji se u toku dnevnog radnog vremena kupališta smješta spasilačka oprema potrebna za hitnu intervenciju (dvogled, bova za spašavanje, signalizacione zastave, oprema za prvu pomoć). Nakon dnevnog radnog vremena ova se oprema uklanja sa kupališnog dijela. (Tehnička dokumentacija: Idejno rješenje).



### **Informativna zastava**

Informativna zastava se postavlja na spasilačkoj kuli i/ili spasilačkom punktu i može biti u tri boje (zelena, žuta i crvena).

Informativna zastava može da sadrži i informativni natpis o kupalištu (plava zastavica).

Kraći rubovi zastave moraju biti najmanje 0,75 m dužine. Omjer između dužine i širine mora biti najmanje 2:1.

Informativna zastava se postavlja na jarbolu na mjestu koje je vidljivo većini korisnika kupališta.

Visina jarbola ne smije biti manja od 5 m.

*Tehnička dokumentacija: Fotodokumentacija.*

### **Informativna tabla za korisnike kupališta**

Informativne table na kupalištu su sljedećih dimenzija:

- 1) tabla sa informacijama o kupalištu, dimenzija konstrukcije 260 x 100 cm i dimenzija table 100x100cm;
- 2) tabla sa informacijama o plažnom redu, dimenzija 70 x 130cm;

3) tabla sa informacijama o bezbjednosti kupaca, dimenzija 100x150 cm. Konstrukcija informativne table za korisnike kupališta je metalna, pričvršćena za tlo na način primjeren postojećoj podlozi.  
*Tehnička dokumentacija: Idejno rješenje*

### **Sanitarni objekti za potrebe kupališta**

Uz predviđeni ugostiteljski objekat, uz uređeno kupalište i u njegovom zaleđu, gdje za to postoje infrastrukturni priključci može se odobriti postavljanje montažno demontažnih sanitarnih objekata u površinama srazmjerno veličini ugostiteljskog objekta, odnosno kupališta i zakonskim propisima. Na kupalištima i u njihovom zaleđu sanitarni objekti mogu biti i kontejnerskog tipa;

*Tehnička dokumentacija: Idejno rješenje ili tipski projekat*

### **UTU za postavljanje pokretnih privremenih objekata na kupalištima**

Pokretni privremeni objekti, odnosno oprema i uređaji koji se mogu naći na koprenom dijelu kupališta su: kabine za presvlačenje, plažni tuševi, pokretni toaleti, mobilni sanitarni blok, sef na kupalištu, plažni mobilijar, dječje igralište. Navedena oprema i uređaji se, za razliku od montažno-demontažnih objekata, nakon završetka sezone uklanjaju sa kupališta;

Za kabine za presvlačenje, ležaljke, suncobrane, plažne stočice i sl. potrebno je obezbijediti adekvatnu lokaciju i raspored u okviru kupališta.

Kabine za presvlačenje i plažni tuševi moraju biti postavljeni po obodu plažne površine i/ili u neposrednom zaleđu pješčanog dijela kupališta. Preporuka je da se kabine za presvlačenje grupišu sa plažnim tuševima.

Teže pomični elementi plažne opreme i mobilijara kao što su je baldahini, kante za otpatke, sefovi na plaži i dr. treba da budu postavljeni na način da se obezbijedi komfor korisnicima kupališta (sunce, pristup moru, prirodni hlad itd.), ne ometa se slobodno kretanje u prostoru kupališta i omogućava kontrola korišćenja opreme i njeno jednostavno servisiranje i održavanje.

Režim korištenja opreme na plaži, površina kupališta koja mora biti oslobođena od plažne opreme (ležaljke, suncobrani, stočici, kante za otpatke i dr.), dakle slobodni prostor s jedne i raspored odobrene količine plažne opreme u prostoru s druge strane utvrđuje se Ugovorom o zakupu, u odnosu na režim kupališta (hotelsko, javno, gradsko, specijalno itd).

Ležaljke se izrađuju od PVC materijala, drveta i ostalih lakih materijala, a baldahini se izrađuju od drvene konstrukcije površine do 2 x 2.5 m, natkrivene bijelim platnom i zavjesama.



*Slike: Primjeri uređenja kupališta*

Plažni mobilijar (suncobrani/ležaljke/baldahini) koji se postavlja na kupalištu, kao i ostala oprema koja je u funkciji kupališta (kabine za presvlačenje i dr.) može biti samo u pastelnim bojama (bijela, bež i dr. ), a nikako sa reklamnim natpisima.

Pojas duž morske obale širine minimum 3m (mjereno za vrijeme plime) mora biti u potpunosti oslobođen plažne opreme i mobilijara radi omogućavanja slobodnog kretanja i bezbjednog i nesmetanog ulaska kupača u more.

Moguće je postaviti sef na plaži koji mora biti prefabrikovani objekat, kružne ili pravougaone osnove, visine do 200 cm, prečnika osnove do 160 cm, odnosno dimenzija do 1.2 x 1.2 m, a dimenzija pojedinačnog boksa je 40x40 cm.



Konstrukcija može da bude od nerđajućeg čelika pocinčanog i plastificiranog u boji ili plastificiranog aluminijuma. Montira se na ravnu daščanu podlogu. Izbor boja u velikoj mjeri zavisi od ambijenta.

Poželjne boje su pastelne nijanse bež boje radi ambijentalnog uklapanja u okruženje;

Sefovi na plaži se odobravaju po zahtjevu korisnika kupališta i mogu se odobriti na svim kupalištima bez potrebe dodatnog unošenja lokacije u grafički dio Programa. Poželjno ih je pozicionirati u blizini plažnih barova, ukoliko postoje na kupalištu;

Na svakom kupalištu dužine preko 50m dozvoljeno je postaviti po jedno dječje igralište - privremeni objekat koji čini skup konstruktivnih elemenata, uređaja i druge opreme (na naduvavanje i sl.) koji se postavljaju na gotovu ili montažno-demontažnu podlogu. To je prostorno definisana cjelina čije zauzeće površine zavisi od vrste i broja naprava za igru djece. Sve naprave moraju biti izrađene od savremenih i kvalitetnih materijala s potrebnim atestima;

Dječje igralište se postavlja na račun površine predviđene za smještaj ležaljki i njegova površina ne može biti veća od 5% površine kupališta;

Otvorene površine u funkciji privremenog objekta koje se mogu naći na kupalištu su otvoreni sportski tereni (odbojka na pijesku, badminton, mali fudbal itd), dok se van površine, ali za potrebe kupališta mogu predvidjeti privremena parkirališta.

**5.2 Pravila parcelacije**

Kupalište označeno kao 8A predviđa se na kp 5732 KO Novi Bar, opština Bar

**6. USLOVI I MJERE ZAŠTITE NEPOKRETNIH KULTURNIH DOBARA I NJIHOVE ZAŠTIĆENE OKOLINE**

	Zabranjeno je korišćenje zaštićenih prirodnih dobara na način koji prouzrokuje: oštećenje zemljišta i gubitak njegove prirodne plodnosti; oštećenje površinskih ili podzemnih geoloških, hidrogeoloških i geomorfoloških vrijednosti; oštećenje morskih zaštićenih područja; osiromašenje prirodnog fonda divljih vrsta biljaka, životinja i gljiva; smanjenje biološke i predione raznovrsnosti; zagađivanje ili ugrožavanje podzemnih i površinskih voda." Na samom zaštićenom prirodnom dobru se ne mogu postavljati objekti trajnog karaktera, izvoditi radovi betoniranja, eksploatacije pijeska, uklanjanja vegetacije, izmjene obalne linije i strukturnog remodeliranja pješčane plaže. Izuzetak predstavljaju intervencije izgradnje rampi za pristup lica sa invaliditetom na planom definisanim lokacijama.
7.	<b>USLOVI ZA LICA SMANJENE POKRETLJIVOSTI I LICA SA INVALIDITETOM</b>
	Tehničkom dokumentacijom obezbjediti prilaz i upotrebu objekta/objekata licima smanjene pokretljivosti u skladu sa članom 71 Zakona o planiranju prostora i izgradnji objekata i Pravilnikom o bližim uslovima i načinu prilagođavanja objekata za pristup i kretanje lica smanjene pokretljivosti i lica sa invaliditetom („Sl. list CG“ broj 48/13 i 44/15).
8.	<b>USLOVI ZA OBJEKTE KOJI MOGU UTICATI NA PROMJENE U VODNOM REŽIMU</b>
	<ul style="list-style-type: none"> <li>• kod utvrđivanja urbanističkih uslova za privremene objekte posebno treba voditi računa o sanitarnom aspektu istih, o uslovima koje propisuju nadležna javna komunalna preduzeća (vodovod, kanalizacija, telekom i elektrodistribucija), kao i uslovima koji proizilaze iz Zakona o bezbjednosti hrane;</li> <li>• uz uređeno kupalište i u njegovom zaleđu, gdje za to postoje infrastrukturni priključci može se odobriti postavljanje montažno demontažnih sanitarnih objekata u površinama srazmjerno veličini ugostiteljskog objekta, odnosno kupališta i zakonskim propisima bez potrebe predviđanja istih u grafičkom dijelu plana objekata privremenog karaktera. Na kupalištima i u njihovom zaleđu sanitarni objekti mogu biti i kontejnerskog tipa;</li> <li>• neophodno je predvidjeti uklanjanje svih montažnih toaleta nakon završetka sezone;</li> </ul>
9.	<b>USLOVI ZA PRIKLJUČENJE NA INFRASTRUKTURU</b>
	<b>Ostali infrastrukturni uslovi</b>
	<b>Tehničke uslove priključenja na infrastrukturu investitor pribavlja od organa za tehničke uslove, za svaki privremeni objekat pojedinačno;</b>
10.	Prilikom izrade tehničke dokumentacije poštovati Pravilnik o načinu izrade, razmjeri i bližoj sadržini tehničke dokumentacije (Sl. list CG, br.44/18). Tehničku dokumentaciju izraditi u skladu sa Pravilnikom o načinu obračuna površine i zapremine objekata (" Sl. List CG", br. 47/13).
11.	<b>POTREBA IZRADE URBANISTIČKOG RJEŠENJA</b> <b>Potrebno je uraditi Idejno rješenje privremenih objekata na kupalištu sa dispozicijom pokretnih privremenih objekata na osnovu ovih UTU, Uslova za organizaciju kupališta koji su sastavni dio ovih UTU i fotografijama objekata za koje nije tražena izrada Idejnog rješenja</b>
12.	<b>POTREBA PRIBAVLJANJA SAGLASNOSTI GLAVNOG GRADSKOG ARHITEKTE</b>

	U skladu sa članom 87 Zakona o planiranju prostora i izgradnji objekata, neophodno je pribaviti Saglasnost na spoljni izgled privremenog objekta od strane <b>Glavnog gradskog arhitekta</b>	
13.	<b>- U skladu sa članom br. 40 Zakona o zaštiti prirode (sl.list Crne Gore 54/16) potrebno je od Agencije za zaštitu prirode i životne sredine pribaviti Dozvolu za obavljanje radnji, aktivnosti i djelatnosti u zaštićenom području.</b>	
14.	<b>NAPOMENA:</b> Nakon izrade dokumentacije tražene UTU potrebno je JPMD dostaviti <b>IDEJNO RJEŠENJE</b> (na CD-u u zaštićenoj verziji), original ili ovjerenu kopiju <b>Saglasnosti Glavnog gradskog arhitekta</b> i <b>Dozvolu</b> za obavljanje radnji, aktivnosti i djelatnosti u zaštićenom području izdatu od strane Agencije za zaštitu prirode i životne sredine <b>-Shodno članu 117.</b> Zakona o planiranju prostora i izgradnji objekata, korisnik je dužan da 15 dana prije postavljanja privremenog objekta, dostavi prijavu sa svom tehničkom dokumentacijom i Saglasnostima, Dozvolama traženim UTU Direktoratu za inspekcijski nadzor i licenciranje	
15.	<b>DOSTAVLJENO:</b> <ul style="list-style-type: none"> <li>- Podnosiocu zahtjeva</li> <li>- Direktoratu za inspekcijski nadzor i licenciranje</li> <li>- U spise predmeta</li> <li>- a/a</li> </ul>	
16.	<b>SAVJETNIK DIREKTORA</b>	<b>Sreten Vukićević d.i.a.</b>
17.	<b>M.P.</b>	<b>potpis</b> 
18.	<b>PRILOZI</b>	
	<ul style="list-style-type: none"> <li>- Grafički prilog iz Atlasa crnogorskih kupališta</li> <li>- Uslovi za organizaciju kupališta</li> </ul>	



**ATLAS PLAŽA I KUPALIŠTA  
U OPŠTINI BAR ZA PERIOD 2019.-2023. GOD.  
LOKACIJA BR. 8 – TOPOLICA**

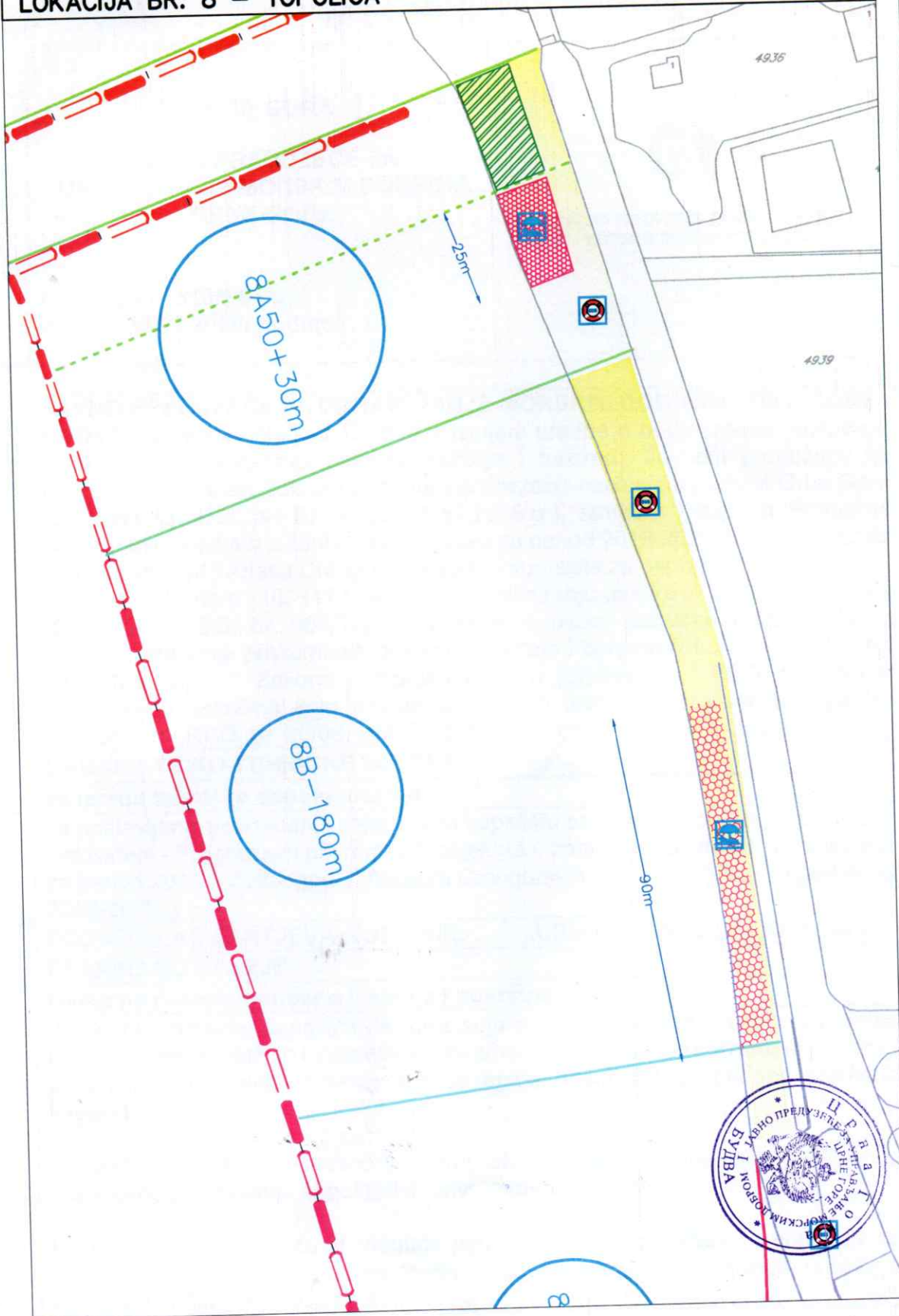

**Broj : 0206-1360/12**

**Budva, 29.07.2020. god.**

Na osnovu člana 7. i 8. Zakona o morskom dobru (»Službeni list RCG«, br.14/92), člana 6. stav 2. i 24. Zakona o državnoj imovini (»Službeni list RCG«, br. 21/09) i člana 4, 5. stav 2. i člana 6. Odluke o uslovima, vremenu korišćenja i visini naknade za korišćenje morskog dobra (»Službeni list RCG«, br.27/92), Rješenja o registraciji za PDV-e od 01.04.2013.god. izdato od Poreske uprave Crne Gore, Atlasa crnogorskih plaža i kupališta broj:0206-1211/1 od 14.04.2020.godine za opštinu Ulcinj (prečišćen tekst), i Izmjena i dopuna Programa privremenih objekata u zoni morskog dobra za period 2019-2023. god. koje je donijelo Ministarstva održivog razvoja i turizma, broj:01-40/142 od 29.06.2020.god.

**1.Javno preduzeće za upravljanje morskim dobrom Crne Gore** sa sjedištem u Budvi, koga zastupa i predstavlja direktor Predrag Jelusić dipl. ekonomista ( u daljem tekstu: **Javno Preduzeće** ) i

**2.«URBAN PLACE» iz Bara**, (PIB:03302741), adresa: Mila Boškovića 2A, Bar koga predstavlja odgovorno lice Begzić Mehmed ( u daljem tekstu: **Korisnik** )

Uvažavajući:

-Da je Javno preduzeće za upravljanje morskim dobrom u cilju realizacije Atlasa crnogorskih plaza i kupališta koji je donijelo Javno preduzeća za upravljanjem morskim dobrom broj:0203-638/13-1 od 27.02.2019.god. i Izmjena i dopuna Atlasa crnogorskih plaza i kupališta broj:0203-1091/14 od 09.04.2020.god. i Izmjenama i dopunama programa privremenih objekata u zoni morskog dobra za period 2019-2023. god. koje je donijelo Ministarstva održivog razvoja i turizma, broj:01-40/12 od 22.01.2020.god. objavilo Javni poziv broj: 0206-1288/1 od 24.04.2020.god. za prikupljanje ponuda za zakup/ na korišćenje djelova morskog dobra, u dnevnom listu »Pobjeda«i na na web-site-u Javnog preduzeća;

-Da je Tenderska Komisija za sprovođenje postupka davanja u zakup za lokaciju pod rednim brojem **1.3** u Javnom pozivu Odlukom o izboru najpovoljnijeg ponuđača broj:0206-1360/2 od 18.05.2020.godine kao najuspješniju izabrala ponudu ponuđača »URBAN PLACE« D.O.O. iz Bara koga predstavlja Begzić Mehmed, zavedenu pod brojem: 0206-1360/1 od 18.05.2020.god.,

-Zaključak br.2. Upravnog odbora Javnog preduzeća broj:0203-1292/3 od 30.04.2020.godine, tačke 1., 2. i 3.

-Zaključak 7. Upravnog odbora Javnog preduzeća broj:0203-2283/3 od 28.07.2020.godine shodno kojem se naknada za korišćenje morskog dobra za 2020.godinu umanjuje za 50% a u skladu sa III Paketom socio-ekonomskih mjera usvojenim od Vlade Crne Gore zavedenim kod Javnog preduzeća pod brojem:0201-2311/1 od 24.07.2020.godine

-Naredbu za preduzimanje privremenih mjera za sprječavanje unošenja u zemlju, suzbijanje i sprječavanje prenošenja novog koronavirusa ("Službeni list Crne Gore", br. 043/20 od 13.05.2020)

-Službenu zabilješku Javnog preduzeća broj:0103-1360/10 i Zabilješku broj:0103-1360/11 kojima je konstatovano da je Korisnik otklonio nepravilnosti na kupalištu

Zaključuju dana 29.07.2020.god.

# UGOVOR O KORIŠĆENJU MORSKOG DOBRA

## I OPŠTE ODREDBE

### Član 1.

JAVNO PREDUZEĆE i «URBAN PLACE» iz Bara zaključuju ovaj ugovor i uređuju međusobna prava i obaveze vezana za korišćenje JAVNO - KUPALIŠTE ZA PSE kupališta predviđenog Atlasom crnogorskih plaža i kupališta u opštini Bar za period 2019.-2023. godine.

## II OPIS MORSKOG DOBRA

### Član 2.

Predmet korišćenja je dio morskog dobra u Baru, na Topolici, obala i plaža istočno od rijeke Željeznice, u dužini od 50 m<sup>1</sup>+30m<sup>1</sup> /površine cca 722 m<sup>2</sup>, od rijeke Željeznice istočno osnovom šetališta u dužini od ukupno 80 m<sup>1</sup>, do susjednog kupališta označenog kao 8B, od čega se prvih 30 m<sup>1</sup> uz rijeku Željenicu daje na održavanje, sve dio kat.parcele 3447/1 KO Novi Bar, sa pripadajućim akva prostorom, lokacija označena kao 8A u Atlasu crnogorskih plaža i kupališta u opštini Bar.

Lokacija se nalazi unutar zaštićenog područja. U skladu sa članom 40 Zakona o zaštiti prirode („Sl.list Crne Gore“, br. 54/16) korisnik/zakupac je dužan da za obavljanje radnji, aktivnosti i djelatnosti u zaštićenom području pribavi dozvolu od Agencije za zaštitu prirode i životne sredine.

Morsko dobro iz stava 1. ovog člana ustupa se Korisniku u viđenom stanju.

Dio morskog dobro opisan u prethodnom stavu, prikazan je na katastarskom snimku – skici sa koordinatama graničnih tački, koja je sastavni dio ovog Ugovora ( Prilog 1.).

Korisnik će na predmetu korišćenja obavljati djelatnost:

- djelatnost iznajmljivanja plažnog mobilijara-ležaljki i suncobrana, pedolina i sandolina
  - ugostiteljsku djelatnost u plažnom baru površine 12 m<sup>2</sup> i terasa P= 35 m<sup>2</sup>
- u periodu od 29.07.2020.godine do 31.10.2020.godine.

Korisnik je dužan da se u toku obavljanja djelatnosti pridržava mjera predviđenih Naredbom za preduzimanje privremenih mjera za sprječavanje unošenja u zemlju, suzbijanje i spriječavanje prenošenja novog koronavirusa ("Službeni list Crne Gore", br. 043/20 od 13.05.2020).

## III ZAŠTITA ŽIVOTNE SREDINE

### Član 3.

KORISNIK je dužan da morsko dobro koje je predmet ovog ugovora koristi i uživa na način i u skladu sa svim pozitivnim propisima koji uređuju zaštitu životne sredine, posebno zaštitu mora i obale.

Djelatnosti koje KORISNIK bude obavljao na predmetnom morskome dobru ni na koji način ne smije ugrožavati životnu sredinu, obalu i more.

## IV NAKNADA

### Član 4.

KORISNIK morskog dobra je dužan da tokom trajanja ovog Ugovora, plaća JAVNOM PREDUZEĆU sezonsku naknadu za korišćenje kupališta iz člana 2. ovog ugovora (za period od 01.05. do 31.10.2020.godine).

„Sezonska naknada za korišćenje morskog dobra utvrđena u iznosu od 5.203,00 eura (pethiljadadvijestotineitri 00/100eura eura) koja se uvećava za iznos PDV-a, se saglasno Zaključku br. 7. Upravnog odbora za tekuću 2020.godinu umanjuje za 50% i utvrđuje u iznosu od 2.601,50 Eur



stotinajedan 50/100 eura) koja se uvećava za iznos PDV-a.

Ugovorne strane su se usaglasile da se cjelokupan iznos naknade uplati u momentu zaključenja ugovora na račun br: 820-41114-03 sa obaveznim upisom poreskog identifikacionog broja poreskog obveznika (PIB:03302741) i šifrom opštine Bar 809.

U slučaju kašnjenja plaćanja ugovorene naknade KORISNIK je dužan da plaća zakonsku zateznu kamatu.

Ugovorne strane su saglasne da će, saglasno stavu 1. ovog člana ugovora, početkom svake godine, dok traje osnovni ugovor i u slučaju produženja trajanja ovog ugovora, saglasno članu 6. osnovnog ugovora, a najkasnije do 31.01. tekuće godine, sačiniti aneks ugovora kojim će se precizirati dinamika plaćanja godišnje naknade (za 2021., 2022. i 2023. godinu) za korišćenje kupališta.

#### **Član 5.**

KORISNIK je dužan da u toku trajanja ovog ugovora dostavi originalnu bankarsku garanciju, koja važi do 31.12. za svaku godinu trajanja ovog ugovora godine, kojom će garantovati dobro izvršenje preuzetih obaveza u visini od 20% godišnje naknade uvećane za PDV-e, iz člana 4 ovog Ugovora ( **činidbena garancija** ).

**U skladu sa stavom 2. Zaključka Upravnog odbora Javnog preduzeća broj:0203-1292/3 od 30.04.2020.godine Korisnik se oslobađa obaveze dostavljanja činidbene garancije za 2020.godinu.**

Činidbena garancija je garancija izdata od banke kojom se garantuje da će Korisnik uredno izvršavati ugovorene obaveze, a posebno obaveze utvrđene Uslovima za uređenje i opremanje kupališta i ostalim propisima koji regulišu djelatnost i tiču se predmeta zakupa.

KORISNIK je dužan da u slučaju produženja ugovora, saglasno članu 6. ovog ugovora, da najkasnije do 30.01.2021.godine dostavi činidbenu garanciju koja će važiti do 31.12.2021.godine kojom će garantovati ispunjenje obaveza iz ovog ugovora, uključujući i obavezu zaključenje Aneksa ugovora za 2021.godinu najkasnije do 31.01.2021.godine. Na isti način će se postupati i u slučaju daljeg produženja ugovora.

U slučaju nepoštovanja ugovorenih obaveza iz člana 8 i 9., ili povrede obaveza iz člana 10. i 11. ovog ugovora koje su konstatovane Zapisnikom o izvršenoj kontroli ovlašćenih radnika Javnog preduzeća ili tokom inspeksijskog nadzora, KORISNIK je dužan da u ostavljenom roku (ne dužem od pet dana), otkloni ukazane i konstatovane nepravilnosti. Ukoliko se kontrolnim Zapisnikom službenika Javnog preduzeća ponovo konstatuje da KORISNIK nije otklonio nepravilnost i/ili isto konstatuje inspekcija Uprave za inspeksijske poslove, Javno preduzeće će aktivirati činidbenu garanciju i obezbijediti izvršenje ugovorene obaveze.

#### **V TRAJANJE UGOVORA**

#### **Član 6.**

U skladu sa uslovima Javnog poziva, JAVNO PREDUZEĆE daje na korišćenje kupalište iz člana 2. ovog ugovora na period od dana zaključenja ovog ugovora do 31.12.2020. god., uz mogućnost godišnjeg produženja do 31.12.2023.godine pod uslovom da je Korisnik izvršio obaveze predviđene ovim ugovorom, da ugovor nije jednostrano ili sporazumno raskinut ili u slučaju da je pokrenut sudski spor između Javnog preduzeća i Korisnika zbog neispunjavanja ugovorenih obaveza.

Ukoliko tokom trajanja ugovora dođe do privođenja prostora trajnoj namjeni koja podrazumijeva izgradnju hotela visoke kategorije (hoteli kategorije 5\* ili 4\*) u neposrednom zaleđu, odnosno realizacije planskog dokumenta koja isključuje korišćenje morskog dobra u skladu sa ovim ugovorom, ugovor se neće obnavljati i zakupac nema pravo da traži povraćaj do tada uloženi sredstava.

## OBAVEZE JAVNOG PREDUZEĆA

### Član 7.

JAVNO PREDUZEĆE se obavezuje da odmah po zaključenju ugovora preda u državinu ustupljeni dio morskog dobra.

JAVNO PREDUZEĆE i KORISNIK će na dan uvođenja u posjed sačinjeti Zapisnik o primopredaji ustupljenog morskog dobra kojim će se konstatovati stanje istog.

JAVNO PREDUZEĆE je dužno da preduzeme sve mjere u cilju štite KORISNIKA od pravnih i faktičkih uznemiravanja od strane trećih lica.

## VII OBAVEZE KORISNIKA

### Član 8.

KORISNIK je saglasan i preuzima obavezu da saglasno Uslovima za uređenje kupališta, Urbanističko-tehničkim uslovima, u skladu sa Atlasom crnogorskih plaža i kupališta koji je donijelo Javno preduzeće za upravljanjem morskim dobrom plažu uredi i opremi kupalište.

**Atlasom crnogorskih kupališta i plaža za 2019-2023.godinu planirano je postavljanje privremenog objekta na kupalištu: - plažni bar sa terasom, bar površine 12 m<sup>2</sup> + terasa 35 m<sup>2</sup>**

KORISNIK preuzima obavezu da privremene objekte na kupalištu postavi saglasno izdatim Urbanističko-tehničkim uslovima, što podrazumijeva:

- **da izradi tehničku dokumentaciju saglasno Urbanističko-tehničkim uslovima iz Atlasa Crnogorskih plaža i kupališta i Programa privremenih objekata koje izdaje Javno preduzeće i tehničkim uslovima za priključenje na infrastrukturu pribavljenim od organa za tehničke uslove, i da istu dostavi na uvid Javnom preduzeću**
- **saglasnost glavnog gradskog arhitekta u pogledu spoljnog izgleda privremenog objekta, dozvole i saglasnosti propisane urbanističko-tehničkim uslovima,**
- **obavezu podnošenja prijave sa dokumentacijom Direktoratu za inspekcijski nadzor i licenciranje 15 dana prije postavljanja privremenog objekta,**
- **postavljanje privremenog objekta na osnovu prijave i dokumentacije propisane članom 117 Zakona i planiranju prostora i izgradnji objekata, uključujući i infrastrukturno opremanje lokacije.**

Sve pripremne radove i radove na uređenju morskog dobra Korisnik je dužan da izvede u skladu sa tehničkom dokumentacijom, poštujući odobrenja i uputstva ovlašćenog nadzornog organa, opštinske propise o komunalnom redu i druge važeće propise.

Radovi se izvode na osnovu tehničke dokumentacije i pribavljenih mišljenja, saglasnosti i dozvola izdatih u procedurama u svemu saglasno Zakonu i planiranju prostora i izgradnji objekata, Zakonu o vodama i Zakonu o procjeni uticaja na životnu sredinu.

KORISNIK je obavezan da organizuje radove na način koji neće dovesti do oštećenja prilaznih staza i okolnog terena, odnosno ukoliko do ovih oštećenja dođe dužan je da o svom trošku ukloni oštećenja i vrati prostor u pređašnje stanje.

Korisnik je odgovoran isključivo i u potpunosti za sve eventualne štete, povrede i sl. koje nastupe trećim licima tokom boravka na ustupljenom dijelu morskog dobra, odnosno da nadoknadi Javnom preduzeću sva potraživanja koja eventualno treća lica ostvare od Javnog preduzeća, osim ako dokaže da je do štete došlo bez njegove krivice.

### Član 9.

**Tokom trajanja ovog Ugovora KORISNIK je dužan :**

- da morsko dobro iz člana 2. ovog Ugovora koristi kao **javno kupalište za pse** prema Atlasu crnogorskih kupališta i plaža, uz potrebne saglasnosti nadležnog organa uprave, poštujući u svemu pozitivno pravne propise, važeće standarde, uslove za postavljanje privremenih objekata. Pravilnik o uslovima koja moraju ispunjavati

ena i uređena kupališta i **Uslove za uređenje i opremanje kupališta, koji su prilog i sastavni dio ovog**  
**Ugovora;**

da na zakupljenoj lokaciji otpočne sa obavljanjem djelatnosti nakon što pribavi odobrenje za rad od nadležnog organa uprave, da djelatnost obavlja poštujući registraciju, odobrenje za rad i opštinsku odluku o javnom redu i miru posebno u pogledu radnog vremena i da se registruje za plaćanje PDV-a saglasno zakonu, uz obavezu da se upiše kod nadležnom poreskog organa područna jedinica-filijala za registraciju i pružanje usluga;

➤ da u periodu vansezona i to u periodu od 01.01.-01.05. i 01.11.-31.12., obezbijedi redovno i uredno održavanje plaže i akva prostora: uklanjanje i odvoz murave, sitnog otpada i drugih stvari koje more izbacilo, uz obavezu da uklanjanje i odvoz sakupljenog otpada uradi na propisan način u saradnji sa lokalnim komunalnim preduzećem;

➤ Da tokom kupališne sezone, i to u periodu od 01.05-31.10, održava kupalište čistim, podrazumijevajući pri tom da detaljno, redovno, svakodnevno, i u pojačanom intenzitetu u toku dana, prazni korpe za otpatke i čisti kupalište i pripadajući akva prostor. Kupalište mora biti očišćeno od sitnog i krupnog otpada, a posebno od otpadaka i materijala koji mogu ugroziti bezbjednost i higijenu na kupalištu (ambalaža, opušci, ekseri, žice i drugo);

➤ da obezbijedi ispravno i uredno funkcionisanje uređaja i opreme na kupalištu i rad propisanih i odobrenih pratećih, pomoćnih i uslužnih objekata na kupalištu;

➤ da u skladu sa pozitivno - pravnim propisima i odredbama ovog ugovora obezbijedi javno korišćenje zakupljenog kupališta;

➤ da zaključi ugovor o odvozu smeća sa kupališta sa komunalnim preduzećem o odvozu smeća i redovno plaća troškove po ovom osnovu za svaku godinu trajanja ugovora;

➤ da u pripremi turističke sezone izvede radove koji podrazumjevaju :

- detaljno čišćenje plaže označenog morskog dobra iz člana 2. ovog Ugovora,  
- sanaciju eventualnih oštećenja i druge radove koje mora da prethodno odobri Javno preduzeće;

➤ **da do 01.05. svake godine dok traje ugovor organizuje i stavi u funkciju kupalište u svemu prema Uslovima za uređenje i opremanje kupališta i skici koji su prilog i sastavni dio ovog Ugovora,** a naročito da:

- vidno istakne kupališni red ( koji sadrži radno vrijeme kupališta, rekreativne i druge aktivnosti koje se mogu obavljati na kupalištu, način i uslove korišćenja kupališne opreme, higijenski red na kupalištu i druge odredbe koje garantuju red i čistoću, bezbjednost kupaca i sl.),

- postavi tablu sa informacijama o kupalištu na kojoj će biti istaknut cjenovnik plažnog mobilijara i radno vrijeme kupališta od 07-21 čas (sa naznakom da se plažni mobilijar ne naplaćuje poslije 17 časova) kao i da postavi i druge table u svemu prema Uslovima za uređenje i opremanje kupališta,

- postavi i pravilno rasporedi plažni mobilijar (suncobrani i ležaljke ) u svemu prema Uslovima za uređenje kupališta

- opremi i stavi funkciju propisan broj tuševa i kabina za presvlačenje,

- postavi adekvatne kante za otpatke,

- obezbijedi sanitarne uslove na kupalištu, ukoliko se to traži uslovima za uređenje i opremanje kupališta koji su sastavni dio ugovora,

- na propisan način izvrši vidno obilježavanje-ograđivanje vodene strane kupališta, postavljanjem povezanih bova odgovarajućih dimenzija i materijala na propisanoj udaljenosti od obale,

- obezbijedi spasilačku službu koja posjeduje licencu izdatu od ovlašćenog organa ili organizacije i istu na propisan način opremi,

➤ da na propisan način izvrši komunalno i infrastrukturno opremanje lokacije uz prethodno pribavljanje potrebnih saglasnosti za priključivanje od organa za tehničke uslove ( voda, električna energija, telefonske instalacije i dr. ), kao i da tom trajanja ugovora u skladu sa propisima snosi troškove i redovno plaća usluge po tom osnovu nadležnim upravljačima infrastrukturnih sistema za svaku godinu trajanja ugovora;

➤ da bez znanja i saglasnosti JAVNOG PREDUZEĆA i odobrenja nadležnih organa ne započne bilo kakvu dogradnju, izgradnju, prepravke, adaptacije ili preuzima bilo kakve građevinske poduhvate na ustupljenoj lokaciji, postavlja privremene objekte i druge intervencije u prostoru,

➤ da blagovremeno plaća ugovorenu naknadu za korišćenje morskog dobra;

➤ da za potrebu odobrenja za obavljanje djelatnosti po pismenom nalogu JAVNOG PREDUZEĆA u dodatnom

od 15 dana oslobodi predmetnu lokaciju, odnosno ukloni postavljenu opremu i eventualno postavljene privremene objekte, u suprotnom saglasan je, prihvata i ovlašćuje JAVNO PREDUZEĆE da bez posebne saglasnosti KORISNIKA izvrši uklanjanje o trošku KORISNIKA;

da tokom vansezona privremene objekte i instalacije na propisan način obezbijedi i konzervira;

- da se tokom trajanja ovog ugovora stara o redovnom i investicionom održavanju označenog morskog dobra, održavanju objekata, infrastrukture i instalacija u zahvatu označenog morskog dobra;
- da morsko dobro koristi i eksploatiše u skladu sa odredbama ovog Ugovora i svim pozitivno pravnim propisima koji regulišu: uslove koje moraju ispunjavati uređena i izgrađena kupališta, uslove i standarde zaštite čovjekove sredine, posebno zaštite mora od zagađenja, čistoću na kupalištima i drugim javnim površinama, standarde koji propisuju nivo turističkih objekata i turističkih usluga i drugim propisima koji regulišu materiju koja je u neposrednoj vezi sa korišćenjem morskog dobra.

### Član 10.

Lakše povrede ugovorenih obaveza su:

- Nezaključenje Anexa Ugovora do 01.04. tekuće godine,
- nepoštovanje i neodržavanje komunalnog reda manjeg obima: nečistoća, neodržavanje kupališta i pripadajućeg akvatorijuma, nepostavljanje kanti za smeće,
- neblagovremeno izmirivanje obaveza po osnovu utrošene vode, struje, odvoza smeća i ostalih dažbina prema organima, koja proisteknu po osnovu korišćenja kupališta, privremenih objekata,
- ne postavi kule za spasioce sa propisanom opremom,
- ne postavi informativne table o uslovima korišćenja kupališta i mjerama bezbjednosti,
- neispravnost uređaja i opreme za tuširanje,
- neangažovanje propisanog broja ovlašćenih spasilaca,
- drugi slučajevi povreda koje u manjem obimu ugrožavaju bezbjednost, komunalni red, životnu sredinu na kupalištu, privremenom objektu, i drugih posebnih uslova propisanih za kupalište za pse.

### Član 11.

Smatraće će se da je KORISNIK izvršio težu povredu ugovorenih obaveza ukoliko:

- ponovi lakšu povredu ugovorenih obaveza 2 i više puta,
- ne stavi kupalište u funkciju u skladu sa Ugovorom,
- ne pribavi odobrenje za obavljanje djelatnosti kupališta do 01.06. u tekućoj godini,
- ne angažuje spasilačku službu na kupalištu,
- ne izvrši ograđivanje kupališta bovama sa morske strane,
- ne oslobodi ½ kupališta plažnim mobilijarom,
- postavi privremene objekte suprotno izdatim Urbanističko tehničkim uslovima, ili postavi objekte koji nisu predviđeni Atlasom ili Programom
- ne pribavi odobrenje za rad za obavljanje djelatnosti od nadležnog organa, a obavlja privrednu djelatnost,
- za postavljanje privremenih objekata ne pribavi saglasnost gradskog arhitekta,
- ne podnese prijavu sa dokumentacijom Direktoratu za inspeksijski nadzor i licenciranje 15 dana prije postavljanja privremenog objekta,
- odobrene privremene objekte postavi suprotno principima unifikacije, tipizacije, idejnom rješenju, glavnom projektu odobrenom od strane gradskog arhitekta,
- izvodi građevinske radove bez odobrenja ili prijave na zakupljenom prostoru, u neposrednoj blizini, zaleđu ili akvaprostoru,
- ili izvrši drugu povredu ugovornih obaveza iz člana 8. ovog ugovora,
- izvođenjem aktivnosti i obavljanjem djelatnosti ugrožava predmet korišćenja i okruženje, a posebno zaštićena područja (pješčane dine, druge vegetacije i ostalo),
- naplaćuje ulaz na kupalištu,

- uslovljava pristup kupalištu obavezanim korišćenjem plažnog mobilijara (ne važi za hotelska kupališta),

- vrši izdavanje skutera i drugih plovniha objekata na motorni pogon kao i omogućava kretanje i zadržavanje

- omogućava parkiranje i kretanje vozila na kupalištu,
- vrši postavljanje prepreka na ulazu/zahvatu kupališta suprotno Pravilniku,
- vrši ograđivanje kupališta suprotno Pravilniku,
- ne oslobodi pojas od 3m uz more,
- ometa, sprečava, vrijeđa službena lica Javnog preduzeća ili drugih organa u izvršavanju službenih radnji i aktivnosti,
- počinu krivično djelo ili teži prekršaj u vezi sa obavljanjem djelatnosti na predmetu zakupa,
- drugi slučajevi povreda koje u većem obimu ugrožavaju bezbjednost, komunalni red, životnu sredinu na kupalištu i sl.

#### **Član 12.**

Služba za kontrolu morskog dobra, zapisnikom na licu mjesta ili službenom zabilješkom konstatuju vrstu povrede ugovorenih obaveza, osim za povrede iz člana 10 stav 1 tačka 1 ugovora koje utvrđuje Služba za ustupanje na korišćenje morskog dobra na osnovu svoje evidencije.

U slučaju odsustva ili odbijanja ovlašćenog lica Korisnika da učestvuje u postupku kontrole, Služba će sačiniti Službenu zabilješku, na osnovu koje će u slučaju utvrđivanja nepravilnosti Korisniku biti upućena Opomena zbog povrede ugovorenih obaveza.

#### **Mjere i sankcije**

#### **Član 13.**

Mjere i sankcije koje Javno preduzeće izriče u zavisnosti od težine povrede ugovorenih obaveza su: Opomena u slučaju lakše povrede ugovorenih obaveza, odnosno za teže povrede Opomena pred raskid ugovora, aktiviranje činidbene garancije, jednostrani raskid ugovora.

—U slučajevima kada je kod korisnika konstatovana teža povreda ugovorenih obaveza, a postoje neki opravdani razlozi, korisnik može nakon izricanja mjere Opomena pred raskid, dokumentovati – dokazivati opravdanu nemogućnost postupanja usled čega je došlo do činjenja ili ne činjenja i teže povrede ugovorenih obaveza.

#### **Član 14.**

Opomena se izriče za lakše povrede ugovorenih obaveza iz člana 10. ovog ugovora kada se smatra da će se izricanjem iste obezbijediti uredno izvršenje povrijeđene obaveze od strane Korisnika. Opomenom će se naložiti Korisniku da otkloni nepravilnosti na kupalištu u roku ne dužem od 3 (tri) dana, zavisno od okolnosti i stepena povrede u pojedinačnom slučaju.

#### **Član 15.**

Opomena pred raskid ugovora izriče se u slučaju teže povrede ugovorene obaveze iz člana 11. ovog ugovora, a Korisniku se istovremeno nalaže da otkloni konstatovane nepravilnosti i uredno izvrši ugovornu obavezu, u roku ne dužem od 5 (pet) dana, u zavisnosti od okolnosti slučaja i stepena povrede.

U slučaju da Korisnik ne postupi po Opomeni pred raskid ugovora i ne otkloni utvrđene nepravilnosti, Javno preduzeće će primijeniti sankcije iz člana 16. i/ili 21. ovog Ugovora.

#### **Član 16.**

Činidbena garancija je garancija izdata od banke kojom se garantuje da će Korisnik uredno izvršavati ugovorene obaveze, a posebno obaveze utvrđene Uslovima za uređenje i opremanje kupališta, i ostalim propisima koji regulišu djelatnost i tiču se predmeta zakupa.

Činidbena garancija aktivirat će se u slučaju teže povrede ugovorenih obaveza.

Ova sankcija može se kombinovati istovremeno sa Opomenom pred raskid ugovora iz člana 15. i jednostranog raskida ugovora iz člana 21. ovog Ugovora.

Sredstva prihodovana po osnovu realizacije činidbene garancije mogu biti namijenjena za izvršenje povrijeđene obaveze, za namirenje potraživanja Korisnika prema drugim subjektima koji proističu iz Ugovora o

benju morskog dobra, odnosno za podmirivanje troškova minimalne opremljenosti, bezbjednosti i zavanja u slučaju raskida ugovora, i drugo.

#### **Član 17.**

Za ugovore zaključene na period duži od jedne godine, mjera izrečena u tokom kalendarske godine ne prenosi se na sledeću godinu.

### **Referentnost i podobnost**

#### **Član 18**

Korisnik kojem u toku kalendarske godine bude izrečena mjera Opomena pred raskid ugovora, ili ne zaključi Anex Ugovora do 01.04. o produženju ugovora za narednu godinu trajanja ugovora, neće imati pravo na reference za tu kalendarsku godinu.

Korisnik kojem Javno preduzeće jednostrano raskine ugovor, neće imati pravo učešća u narednim postupcima za ustupanje na korišćenje i smatrat će se nepodobnim ponuđačem.

### **VIII PRESTANAK UGOVORA**

#### **Član 19.**

Ovaj Ugovor prestaje da važi istekom vremenskog perioda na koji je zaključen.

Ovaj ugovor može prestati da važi i sporazumnim raskidom ugovornih strana, pri čemu sporazumni raskid mora sadržati sve odredbe kojima se utvrđuju prava i obaveze nastale u momentu raskida.

U slučaju prestanka važenja ovog Ugovora krivicom korisnika ili po sili zakona, JAVNO PREDUZEĆE nije dužno da korisniku nadoknadi troškove ulaganja, osim u slučaju da je o navedenom postignut poseban sporazum.

#### **Član 20.**

Ovaj Ugovor prestaje po sili zakona na osnovu člana 10. Zakona o morskome dobru :

- prestankom postojanja korisnika morskog dobra, ako u roku od tri meseca njegov pravni sljedbenik ne zahtijeva prenos odobrenja,
- brisanjem iz registra predmeta poslovanja koji se odnosi na korišćenje morskog dobra,
- odustajanjem korisnika morskog dobra,
- istekom određenog roka za korišćenje morskog dobra.

Na osnovu člana 11 Zakona o morskome dobru korišćenje morskog dobra može se uskratiti u cjelosti ili djelimično prije isteka roka, ako korisnik morskog dobra :

- ne koristi morsko dobro pod uslovima određenom Zakonom,
- u određenom roku morsko dobro ne privede određenoj namjeni,
- blagovremeno ne plati dospjelu naknadu za korišćenje morskog dobra.

JAVNO PREDUZEĆE može pokrenuti postupak raskida ovog ugovora u smislu prethodnog stava nakon što KORISNIKA pismeno opomene i ostavi mu primjeren rok, u zavisnosti od razloga za otklanjanje raskidnog razloga.

#### **Član 21.**

KORISNIK je saglasan i prihvata da JAVNO PREDUZEĆE može jednostrano raskinuti ovaj ugovor zbog teže povrede ugovornih obaveza iz člana 8., 9 i 11 ovog ugovora uključujući i :

-ukoliko KORISNIK ne privede namjeni morsko dobro iz člana 2. ovog Ugovora, prema utvrđenim uslovima, odobrenjima i izdatim Urbanističko-tehničkim uslovima

**-ukoliko KORISNIK bez odobrenja započne ili izvodi prepravke, adaptacije, betoniranje i bilo kakve druge građevinske radove na ustupljenom dijelu morskog dobra, bez odobrenja postavlja privremene objekte, zaštitne hladovine dr,**

-ukoliko KORISNIK tokom izvođenja radova odstupi od propisanih uslova, izdatih odobrenja, odobrenog

ako KORISNIK ne postupi po pismenom nalogu ovlaštenog radnika Javnog preduzeća ili nadležnog inspekcijskog organa kojim se nalaže zaustavljanje započetih radova na dijelu ustupljenog morskog dobra, ukoliko KORISNIK prava i obaveze iz ugovora o korišćenju morskog dobra prenese na drugo lice bez odobrenja Javnog preduzeća,

-ukoliko KORISNIK zadocni sa plaćanjem dospelje ugovorene naknade za korišćenje morskog dobra i ne izvrši uplatu i nakon dostavljene opomene,

-ukoliko KORISNIK koristi i eksploatiše ustupljeno morsko dobro suprotno pozitivnim propisima, kako onim koje se odnose na djelatnosti koje na ustupljenom morskome dobru obavljaju, tako i drugim pozitivnim propisima koji regulišu zaštitu čovjekove okoline, zagađivanje mora i obale, održavanje čistoće, infrastrukture i instalacija na predmetnom morskome dobru i sl.

Sankcija jednostranog raskida ugovora izriče se i sprovodi u slučaju neotklanjanja konstatovanih težih povreda shodno Opomeni pred raskid ugovora, ili izvršenja druge teže povrede u toku iste kalendarske godine, koje su konstatovane kontrolama Javnog preduzeća ili u sprovedenom inspekcijskom postupku od strane organa nadležnog za inspekcijske poslove.

Ugovor se raskida Izjavom o jednostranom raskidu ugovora, i ista mora biti obrazložena.

KORISNIK je saglasan i prihvata da nakon obaviještenja Javnog preduzeća o raskidu ugovora, kojim se istovremeno konstatuje da korisnik nije otklonio raskidne razloge, prestane da obavlja djelatnost na privremenoj lokaciji/kupalištu i u najkraćem roku oslobodi lokaciju i ustupljeni dio morskog dobra od stvari i opreme.

#### **Član 22.**

**Prava i obaveze iz ovog ugovora KORISNIK ne može prenijeti na druga lica bez posebne pisane saglasnosti JAVNOG PREDUZEĆA.**

### **IX SASTAVNI DJELOVI UGOVORA**

#### **Član 23.**

Sastavni dio ovog ugovora predstavlja :

1. katastarski snimak-skica sa ucrtanom granicom zahvata lokacije i koordinatama graničnih tačaka (Prilog 1.),
2. Uslovi za uređenje kupališta (Prilog 2.),
3. Urbanističko-tehnički uslovi za postavljanje privremenih objekata na kupalištu.

#### **Član 24.**

Međusobna korespondencija ugovornih strana vršit će se na način što će se svi pismeni akti dostavljati na adresu Korisnika Mila Boškovića 2A, Bar, odnosno adresu JAVNOG PREDUZEĆA, Ulica Popa Jola Zeca b.b. Budva. Korisnik može ovlastiti drugo lice da u njegovo ime preuzima radnje i izvršava obaveze u vezi sa zaključenim ugovorom.

U slučaju nemogućnosti da se KORISNIKU uruči pismeni akt na označenu adresu ili preko punomoćnika, KORISNIK će biti pozvan da pristupi u sjedište Javnog preduzeća.

Ukoliko na način iz prethodnog stavava ne bude izvršeno uručenje, pismeni akt će biti zakačen na predmetu korišćenja.

U slučaju da se ni na prethodni način ne izvrši uručenje, Pismeni akt će biti objavljen na na oglasnoj tabli i internet stranici JAVNOG PREDUZEĆA [www.morskodobro.com](http://www.morskodobro.com), a istekom 8 (osam) dana od dana objavljivanja smatrat će se da je isto uručeno KORISNIKU.

O promjenama adrese, punomoćnika, kont.telefona KORISNIK je dužan da obavjesti JAVNO PREDUZEĆE.

### **X PRIMJENLJIVO PRAVO I RJEŠAVANJE SPOROVA**

#### **Član 25.**

Ugovor će se sačiniti u skladu sa pozitivnim propisima Crne Gore koji su na snazi u momentu zaključenja ovog ugovora i isto pozitivno pravo će se primijeniti prilikom tumačenja odredbi ovog ugovora. Ukoliko tokom trajanja ovog ugovora nastane nesuglasnost između stranaka, isti će biti riješeni na način koji će biti određen u ovom ugovoru.

Ugovorne strane će u slučaju potrebe sačinjeti Aneks ugovora kojim će se definisati međusobni odnosi i obaveze iz ovog ugovora u skladu sa novim zakonskim propisima.

U slučaju spora, ugovorne strane će preuzeti sve napore da se spor riješi sporazumno. U nemogućnosti sporazumnog rješavanja spora, ugovorne strane ovim prihvataju stvarno i mjesno nadležni sud.

## XI STUPANJE NA SNAGU

### Član 26.

Ovaj Ugovor se zaključuje i stupa na snagu danom popisivanja.

Ovaj ugovor smatra se zaključenim kada ga potpišu za to ovlašćena lica.

Sve izmjene i dopune ovog ugovora moraju biti sačinjene u pismenoj formi i potpisane od obje ugovorne strane.

## XII ORIGINALI

### Član 27.

Ovaj ugovor je sačinjen u 5 ( pet ) istovjetnih primjeraka od kojih svaki predstavlja original teksta ugovora, KORISNIK zadržava 2 ( dva ) a JAVNO PREDUZEĆE 3 ( tri ) preostala primjerka.

**KORISNIK**

»URBAN PLACE«

Begović Mehmed



**JAVNO PREDUZEĆE ZA UPRAVLJANJE  
MORSKIM DOBROM CRNE GORE**

Direktor,  
Predrag Jelušić, dipl. ekonomista



Obrađivač,  
Služba za ustupanje na korišćenje morskog dobra  
Sabrina Čturić, dipl. pravnik

Rukovodilac  
Ljubomirka Vidović, dipl. pravnik

Datum zaključenja ugovora: 10.08.2020



AM Studio inženjering d.o.o. Bar ☎ d.i.g. Zoran Perčobić ☎ +382 68 01 01 22  
✉ amprojketnibiro@gmail.com 📍 Bulevar Revolucije C-10 85000 Bar, Montenegro  
Žiro račun: 525-6501-38 Komercijalna banka • PIB: 03148866 • PDV: 80/31-03720-5



Projektovanje • Revizija projekata • Stručni nadzor • Izvođenje objekata • Tehnički prijemi • Legalizacija objekata

štambilj projektanta	štambilj revidenta
----------------------	--------------------

## IDEJNO RJEŠENJE POSTAVLJANJA PRIVREMENOG OBJEKTA – PLAŽNI BAR SA TERASOM

INVESTITOR: „URBAN PLACE“ d.o.o. Bar

OBJEKAT: PRIVREMENI OBJEKAT – PLAŽNI BAR SA TERASOM

LOKACIJA: lokacija br. 8A na kupalištu, kat.par.br. 3447/1 KO Novi Bar, Opština Bar

DIO TEHNIČKE  
DOKUMENTACIJE: **ARHITEKTURA**

PROJEKTANT: „AM STUDIO INŽENJERING“ D.O.O. BAR

ODGOVORNO LICE: **ZORAN PERČOBIĆ dipl.inž.građ.**

ODG.PROJEKTANT: **NIKOLA VUKADINOVIĆ dipl.inž.arh.**

Bar, novembar 2020.

štambilj organa nadležnog za izdavanje građevinske dozvole
--



# SADRŽAJ KNJIGE 1

## ARHITEKTURA

### OPŠTA DOKUMENTACIJA

- Licenca ovlašćenog inženjera (odgovornog projektanta)
- Izjave odgovornog projektanta da je tehnička dokumentacija izrađena u skladu sa važećim zakonima i propisima

### PROJEKTNII ZADATAK

- Projektni zadatak

### TEKSTUALNA DOKUMENTACIJA

- Tehnički opis
- Obrazac za potebe statistike (Obrazac 6)

### NUMERIČKA DOKUMENTACIJA

- Procijenjena vrednost radova na izgradnji

### GRAFIČKA DOKUMENTACIJA

1. Situacija	R 1:200
2. Osnova	R 1:50
3. Presek 1-1	R 1:50
4. Presek 2-2	R 1:50
5. Izgled 1	R 1:50
6. Izgled 2	R 1:50
7. Izgled 3	R 1:50
8. Izgled 4	R 1:50

- 3D prikaz objekta

# ARHITEKTURA | OPŠTA DOKUMENTACIJA



MINISTARSTVO ODRŽIVOG RAZVOJA I TURIZMA  
DIREKTORAT ZA INSPEKCIJSKI NADZOR  
I LICENCIRANJE

Direkcija za licenciranje

Broj: UPI 101/2175 - 79/2

Podgorica, 22.01.2018. godine

Ministarstvo održivog razvoja i turizma, rješavajući po zahtjevu VUKADINOVIĆ NIKOLE, dipl. inženjer arhitekture, iz Niša-Republika Srbija, za izdavanje licence za ovlaštenog inženjera, na osnovu člana 135 st. 1 i 2 Zakona o planiranju prostora i izgradnji objekata ("Službeni list Crne Gore" br. 64/17) i člana 46 stav 1 Zakona o upravnom postupku ("Službeni list Crne Gore" br. 56/14, 20/15, 40/16 i 37/17), donosi

R J E Š E N J E

1. IZDAJE SE VUKADINOVIĆ NIKOLI, dipl. inženjeru arhitekture, iz Niša-Republika Srbija, LICENCA ovlaštenog inženjera za obavljanje djelatnosti izrade tehničke dokumentacije i građenje objekta.
2. Ova Licenca se izdaje na neodređeno vrijeme.

O b r a z l o ž e n j e

Aktom, br.UPI101/2175-79/1 od 13.12.2017.godine, VUKADINOVIĆ NIKOLA, dipl. inženjer arhitekture, iz Niša-Republika Srbija, obratio se ovom ministarstvu zahtjevom za izdavanje licence ovlaštenog inženjera za obavljanje djelatnosti izrade tehničke dokumentacije i građenje objekta.

Uz zahtjev imenovani je ovom ministarstvu dostavio sledeće dokaze:

Diplomu o stečenom visokom obrazovanju, izdata od strane Univerziteta u Nišu, Građevinsko-arhitektonski fakultet u Nišu, broj 1775 od 01.10.2011.godine; Rješenje Ministarstva prosvjete UPI br. 636-1372/2017-2 od 29.09.2017.godine, kojim je Nikoli Vukadinoviću priznata diploma o stečenom visokom obrazovanju i stručnom nazivu : Diplomirani inženjer arhitekture, nakon završenih studija u trajanju od četiri i po godina izdata na Građevinsko-arhitektonskom fakultetu u Nišu, Univerzitet u Nišu, Republika Srbija; Potvrdu o radnom iskustvu za imenovanog, izdata od strane » Urbanist Projekt » D.O.O. Niš, br. 37/17 od 05.12.2017.godine; Licencu odgovornog projektanta, izdata od strane Inženjerske Komore Srbije, broj 300 071216 od 21 aprila 2016.godine; Akt Ministarstva pravde, br.05/2-72-177/18/1 od 11.01.2018.godine, kojim je izdato uvjerenje da u kaznenoj evidenciji ne postoje podaci o osuđivanosti za imenovanog; ovjerenu fotokopiju radne knjižice i ovjerenu kopiju lične karte, sa dozvolom za privremenim boravkom i rad.

Ministarstvo održivog razvoja i turizma, razmotrilo je podnijeti zahtjev pa je odlučilo kao u dispozitivu ovog rješenja, a ovo sa sledećih razloga:

Naime, članom 123 stav 1 Zakona o planiranju prostora i izgradnji objekata (»Službeni list Crne Gore » br. 64/17), propisano je da ovlašćeni inženjer može da bude fizičko lice koje obavlja poslove izrade tehničke dokumentacije odnosno građenje objekta, odgovarajuće struke, sa visokim obrazovanjem, odnosno najmanje kvalifikacijom VII1 podnivoa okvira kvalifikacije i najmanje tri godine radnog iskustva na stručnim poslovima izrade tehničke dokumentacije i građenja objekta.

Članom 3 stav 1 tačka 1 Pravilnika o načinu i postupku izdavanja, mirovanja licence i načinu vođenja registara licenci ( „ Službeni list Crne Gore „ br. 79/17), utvrđene su vrste licenci, a između ostalih i licenca ovlašćenog inženjera koja se izdaje fizičkom, licu za obavljanje djelatnosti izrade tehničke dokumentacije i građenje objekta.

Članom 4 stav1 tač. 1-4. Pravilnika, utvrđeno je da se u postupku izdavanja licence ovlašćenog inženjera, provjerava: 1) identitet podnosioca zahtjeva; 2) da li podnosilac zahtjeva posjeduje visoko obrazovanje, odnosno najmanje kvalifikacije VII1 podnivoa okvira kvalifikacija, odnosno da li je izvršeno priznavanje inostrane obrazovne isprave najmanje kvalifikacije VII1 podnivoa okvira kvalifikacija; 3) da li podnosilac zahtjeva ima najmanje tri godine radnog iskustva na stručnim poslovima izrade tehničke dokumentacije i građenju objekta sa visokim obrazovanjem, odnosno najmanje kvalifikacije VII1 podnivoa okvira kvalifikacije i 4) da li je podnosilac zahtjeva osuđivan za krivično djelo za koje se gonjenje preduzima po službenoj dužnosti.

Stavom 3 istog člana Pravilnika, utvrđeno je da se radno iskustvo u smislu stava 1 tačka 3 ovog člana, smatra radno iskustvo u svojstvu saradnika na izradi tehničke dokumentacije na građenju objekta, odnosno izvođenja pojedinih radova na građenju objekta. Stavom 4 istog člana Pravilnika, utvrđeno je da se izuzetno od stava 3 ovog člana, fizičkom licu koje posjeduje licencu za izradu tehničke dokumentacije i građenje objekata, izdatu po propisima koji su važili do donošenja ovog propisa, radno iskustvo može dokazati na osnovu uvida u dokumentaciju koja je bila osnov za njeno izdavanje.

Članom 137 stav 1 Zakona, propisano je da se licenca za fizičko lice izdaje na neodređeno vrijeme.

Rješavajući po predmetnom zahtjevu, a na osnovu uvida u dostavljene dokaze, ovo ministarstvo nalazi, da su se u konkretnoj pravnoj stvari stekli uslovi za primjenu čl. 123 stav 1 i 135 stav 2 Zakona o planiranju prostora i izgradnji objekata, a u vezi čl 3 stav 1 tač. 1 i čl. 4 Pravilnika o načinu i postupku izdavanja, mirovanja licence i načinu vođenja registara licenci.

Saglasno izloženom, riješeno je kao u dispozitivu ovog rješenja.

**PRAVNA POUKA:** Protiv ovog rješenja može se pokrenuti upravni spor tužbom kod Upravnog suda Crne u roku od 20 dana od dana prijema istog.

OVLAŠĆENO SLUŽBENO LICE  
Nataša Pavićević



# IZJAVA ODGOVORNOG PROJEKTANTA DA JE TEHNIČKA DOKUMENTACIJA IZRAĐENA U SKLADU SA VAŽEĆIM ZAKONIMA I PROPISIMA

## OBJEKAT

PRIVREMENI OBJEKAT – PLAŽNI BAR SA TERASOM

---

## LOKACIJA

Lokacija broj 8A na kupalištu, kat.par.br. 3447/1 KO Novi Bar, Opština Bar

---

## VRSTA I DIO TEHNIČKE DOKUMENTACIJE IDEJNO RJEŠENJE

---

## ODGOVORNI PROJEKTANT

Nikola Vukadinović, dipl.inž.arh.

---

## IZJAVLJUJEM,

da je ovaj projekat urađen u skladu sa:

- Zakonom o uređenju prostora i izgradnji objekata;
- posebnim zakonima koji uređuju ovu oblast;
- propisima donesenim na osnovu Zakona o uređenju prostora i izgradnji objekata
- propisima čija je obaveza donošenja propisana posebnim zakonima, a koji direktno ili na drugi način utiču na osnove zahtjeve za objekte;
- pravilima struke i
- urbanističko-tehničkim uslovima

Bar, novembar 2020.

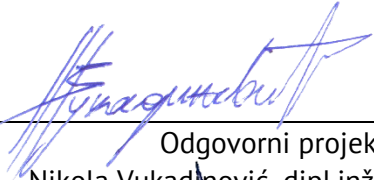
  
Odgovorni projektant  
Nikola Vukadinović, dipl.inž.arh.

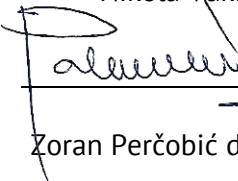
  
Odgovorno lice  
Zoran Perčobić dipl.inž.građ., direktor

M.P.



# ARHITEKTURA | PROJEKTNII ZADATAK



## PROJEKTNI ZADATAK

uz Idejno rješenje postavljanja privremenog objekta – plažni bar sa terasom  
lokacija broj 8A na kupalištu, na kat.par.br. 3447/1 KO Novi Bar, Opština Bar

Investitor: „URBAN PLACE“ d.o.o. Bar

Na lokaciji broj 8A u opštini Bar po Atlasu crnogorskih plaža i kupališta, a na katastarskoj parceli 3447/1 KO Novi Bar, a prema urbanističko tehničkim uslovima br. 0206-1360/14-1-Up od 30.07.2020. godine izdatih od strane Javnog preduzeća za upravljanje morskim dobrom Crne Gore, izraditi Idejno rješenje postavljanja privremenog objekta – plažni bar sa terasom, za potrebe pribavljanja saglasnosti Glavnog gradskog arhitekta.

Predvideti privremeni objekat – plažni bar sa terasom, ukupne bruto površine do 12m<sup>2</sup> i terasom do maksimalno 35m<sup>2</sup>. Planirati objekat kao montažni objekat na drvenoj konstrukciji. Zidove predvideti kao montažne drvene obložene dekorativnim kamenom.

Uraditi organizaciju kompletnog kupališta prema uslovima izdatih od strane Javnog preduzeća za upravljanje morskim dobrom Crne Gore.



M. Begović  
Investitor



# ARHITEKTURA | TEKSTUALNA DOKUMENTACIJA



## TEHNIČKI OPIS

uz Idejno rješenje postavljanja privremenog objekta – plažni bar sa terasom  
lokacija broj 8A na kupalištu, na kat.par.br. 3447/1 KO Novi Bar, Opština Bar

Investitor: „URBAN PLACE“ d.o.o. Bar

### 1) OPŠTI PODACI

Idejno rješenje urađeno je na osnovu urbanističko-tehničkih uslova br. 0206-1360/14-1-Up od 30.07.2020. godine izdatih od strane Javnog preduzeća za upravljanje morskim dobrom Crne Gore.

VRSTA OBJEKTA: Privremeni objekat – plažni bar sa terasom

NAMJENA OBJEKTA: Ugostiteljske usluge

SPRATNOST OBJEKTA: P

### 2) OPIS LOKACIJE

Privremeni objekat je lociran na kupalištu označenom brojem 8A u opštini Bar u Atlasu crnogorskih plaža i kupališta, na katastarskoj parceli broj 3447/1/15 KO Novi Bar, Opština Bar. Površina kupališta je 722m<sup>2</sup>, dok je dužina 80m (50m+30m). Zona od 30 metara uz reku Željeznicu je oslobođena mobilijara i određena za doržavanje. Od preostalih 50 metara polovina je oslobođena mobilijara dok se druga polovina uređuje ležaljka i suncobranima.

Zona uz more u širini od 3m je obezbeđena radi slobodnog kretanja i ulaza i izlaza kupača dok su ležaljke i suncobrani raspoređeni tako da je pristup do mora obezbeđen u širini od 1m.

### 3) OPIS FUNKCIONALNOG RJEŠENJA

Objekat je montažni i postavlja se direktno na postojeću podlogu. Oko objekta se predviđa izrada terase površine 35m<sup>2</sup> koja je montažno demontažnog karaktera („deking“). Visina terase u odnosu na postojeći teren je 10cm. Preko terase se postavlja drvena pergola.

Ukupno je na plaži predviđeno postavljanje 24 suncobrana, odnosno 48 ležaljki. Takođe na dva mesta duž plaže su postavljeni po jedan tuš i kabina za presvlačenje. Iza plažnog bara se predviđa postavljanje sanitarnog čvora mobilnog tipa. Pored pomenutog mobilijara predviđa se postavljanje ukupno 7 kanti za otpatke raspoređenih dužinom plaže. Uz plažni bar se postavlja i 1 protivpožarni aparat.

Na sredini kupališta postavlja se spasilačka kula opremljena dvogledom, bovom za spašavanje, signalizacionim zastavicama, mobilnim telefonom i opremom za prvu pomoć.

Kupalište se ograđuje i sa mora na udaljenosti od 100m od obale. Ograđuje se bovama koje su međusobno povezane.

Površina plažnog bara je 12m<sup>2</sup>, dok je terasa obložena „dekingom“ 35m<sup>2</sup>.



#### 4) TEHNIČKO-TEHNOLOŠKE KARAKTERISTIKE OBJEKTA

Objekat je predviđen od čvrstih međusobno povezanih elemenata koji mu obezbeđuju stabilnost i trajnost. Objekat je projektovan u montažnom sistemu, sa sistemom lepljeno lameliranih drvenih stubova i greda.

LLD stubovi su u osnovama dimenzija 25x25cm, dok su LLD grede dimenzija 8x60cm. Preko sekundarnih nosača se postavlja krovni pokrivač trapezasti lim koji je sakriven iza visokih obodnih greda, tako da se stiče utisak ravnog krova.

U tehnološkom pogledu predviđeno je izvođenje dela radova na licu mesta, i to na izradi temelja za stubove, kao i na montaži drvene konstrukcije izrađene van gradilišta u fabričkim uslovima. Tokom izvođenja radova treba posebnu p

ažnju posvetiti obezbeđenju gradilišta, kao i smanjenju negativnih uticaja na neposredne susede i celu zajednicu, obezbeđenjem gradilišta i striktnim pridržavanjem pravila gradnje.

#### 5) SPISAK PRIMENJENIH PROPISA, PREPORUKA I VAŽEĆIH STANDARDA

- **Zakon o planiranju prostora i izgradnji objekata**  
(„Službeni list Crne Gore“, br. 064/17 od 06.10.2017.)
- **Pravilnik o načinu izrade i sadržini tehničke dokumentacije za građenje objekata**  
(„Službeni list Crne Gore“, br. 044/18 od 06.07.2018)
- **Pravilnik o bližem sadržaju i formi planskog dokumenta, kriterijumima namjene površina, elementima urbanističke regulacije i jedinstvenim grafičkim simbolima**  
(„Službeni list Crne Gore“, br. 24/10)
- **Pravilnik o načinu vršenja revizije glavnog projekta**  
(„Službeni list Crne Gore“, br. 018/18 od 23.03.2018)
- **Pravilnik o bližim uslovima i načinu prilagođavanja objekata za pristup i kretanje lica smanjene pokretljivosti i lica sa invaliditetom**  
(Broj: 05-412/86 Podgorica, 4. oktobra 2013. godine)
- **Pravilnik o tehničkim zahtjevima za zaštitu garaža za putničke automobile od požara i eksplozija**  
(Broj: 01-265/1, Podgorica, 3. februara 2012. godine)

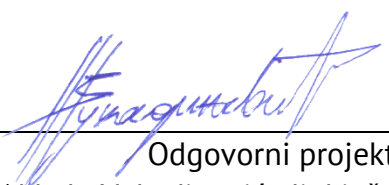
  
Odgovorni projektant  
Nikola Vukadinović, dipl.inž.arh.

**POPUNJENI OBRAZAC ZA POTREBE STATISTIKE**  
**(OBRAZAC 6)**

**1. Investitor radova**

Fizičko lice \_\_\_\_\_ / \_\_\_\_\_  
(upisati ime i prezime)

**Privredno društvo**

Naziv \_\_\_\_\_ "URBAN PLACE"  
\_\_\_\_\_  
Sjedište \_\_\_\_\_

**Pravno lice**

Naziv \_\_\_\_\_ / \_\_\_\_\_  
\_\_\_\_\_  
Sjedište \_\_\_\_\_

**Preduzetnik**

Naziv \_\_\_\_\_ / \_\_\_\_\_  
\_\_\_\_\_  
Sjedište \_\_\_\_\_

**Oblik svojine:**

Privatno \_\_\_\_\_ (1)  
Javno \_\_\_\_\_ 2  
(zaokružiti odgovarajući broj)

**Porijeklo kapitala:**

Domaći \_\_\_\_\_ (1)  
Strani \_\_\_\_\_ 2  
(zaokružiti odgovarajući broj)

**2. Lokacija objekta**

Opština: Opština Bar \_\_\_\_\_  
Adresa: kp 3447/1 KO Novi Bar

**3. Naziv objekta**

Privremeni objekat – plažni bar \_\_\_\_\_

**4. Vrsta radova**

Novogradnja \_\_\_\_\_ (1)  
Rekonstrukcija –  
dogradnja/nadogradnja \_\_\_\_\_ 2  
Rekonstrukcija u postojećim  
gabaritima \_\_\_\_\_ 3  
(zaokružiti odgovarajući broj)

**5. Vrijednost radova u hiljadama eura**

| \_\_\_\_\_ 4,8 \_\_\_\_\_ |  
\*procijenjena vrijednost sa PDV-om 21%

**6. Površina i zapremina objekta**

Bruto površina objekta  
| \_\_\_\_\_ 12,00 m<sup>2</sup> \_\_\_\_\_ |  
Bruto zapremina objekta  
| \_\_\_\_\_ 40,00 m<sup>3</sup> \_\_\_\_\_ |

**7. Sistem građenja objekta**

Tradicionalni \_\_\_\_\_ 1  
Polumontažni \_\_\_\_\_ 2  
Montažni \_\_\_\_\_ **3**  
(zaokružiti odgovarajući broj)

**8. Veličina objekta, prema broju spratova**

Ispod zemlje | \_\_\_\_\_ (-/-) |  
Iznad zemlje | \_\_\_\_\_ 1(±0,00/+3,30) |  
(upisati broj spratova i najnižu / najvišu kotu)

**9. Instalacije u objektu**

**Vodovod**

Ima \_\_\_\_\_ **1**  
Nema \_\_\_\_\_ 2  
(zaokružiti odgovarajući broj)

**Kanalizacija**

Ima \_\_\_\_\_ **1**  
Nema \_\_\_\_\_ 2  
(zaokružiti odgovarajući broj)

**Centralno grijanje**

Ima \_\_\_\_\_ 1  
Nema \_\_\_\_\_ **2**  
(zaokružiti odgovarajući broj)

**Lift**

Ima \_\_\_\_\_ 1  
Nema \_\_\_\_\_ **2**  
(zaokružiti odgovarajući broj)

**10. Da li ima stanova u objektu**

Da \_\_\_\_\_ 1  
Ne \_\_\_\_\_ **2**  
(zaokružiti odgovarajući broj)

**12. Stanovi broj korisna površina u m<sup>2</sup>**

Ukupno |\_\_|\_\_|\_\_| |\_\_|\_\_|\_\_|\_\_|\_\_|\_\_|  
Od toga:  
garsonjere i  
jednosobni |\_\_|\_\_|\_\_| |\_\_|\_\_|\_\_|\_\_|\_\_|\_\_|  
2 – sobni |\_\_|\_\_|\_\_| |\_\_|\_\_|\_\_|\_\_|\_\_|\_\_|  
3 – sobni |\_\_|\_\_|\_\_| |\_\_|\_\_|\_\_|\_\_|\_\_|\_\_|  
4 – sobni |\_\_|\_\_|\_\_| |\_\_|\_\_|\_\_|\_\_|\_\_|\_\_|  
5 – sobni |\_\_|\_\_|\_\_| |\_\_|\_\_|\_\_|\_\_|\_\_|\_\_|  
6 – sobni |\_\_|\_\_|\_\_| |\_\_|\_\_|\_\_|\_\_|\_\_|\_\_|  
7 – sobni |\_\_|\_\_|\_\_| |\_\_|\_\_|\_\_|\_\_|\_\_|\_\_|  
8 i  
višesobni |\_\_|\_\_|\_\_| |\_\_|\_\_|\_\_|\_\_|\_\_|\_\_|

**13. Kuhinja broj**

Kuhinja površine 4m<sup>2</sup> i više |\_\_|\_\_|\_\_|  
Kuhinja površine manje od 4m<sup>2</sup> |\_\_|\_\_|\_\_|

**14. Korisna površina poslovnog prostora**

|\_\_\_\_\_10,06m<sup>2</sup>\_\_\_\_\_|



# ARHITEKTURA | NUMERIČKA DOKUMENTACIJA



## TEHNIČKI OPIS

uz Idejno rješenje postavljanja privremenog objekta – plažni bar sa terasom  
lokacija broj 8A na kupalištu, na kat.par.br. 3447/1 KO Novi Bar, Opština Bar

Investitor: „URBAN PLACE“ d.o.o. Bar

Procijenjena vrednost radova sa PDV-om od 21% je:

$$12 \text{ m}^2 \times 400,00\text{€}/1\text{m}^2 = \mathbf{4\ 800,00 \text{ €}}$$

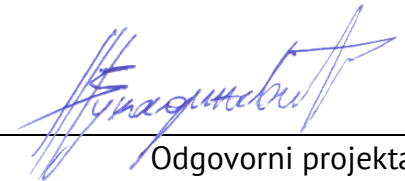

---

Odgovorni projektant  
Nikola Vukadinović, dipl.inž.arh.

# ARHITEKTURA | GRAFIČKA DOKUMENTACIJA





Područna jedinica: BAR  
Kat. Opština: NOVI BAR  
Broj parcele: 5732



# SITUACIJA TERENA

Približna razmjera: R=1:333

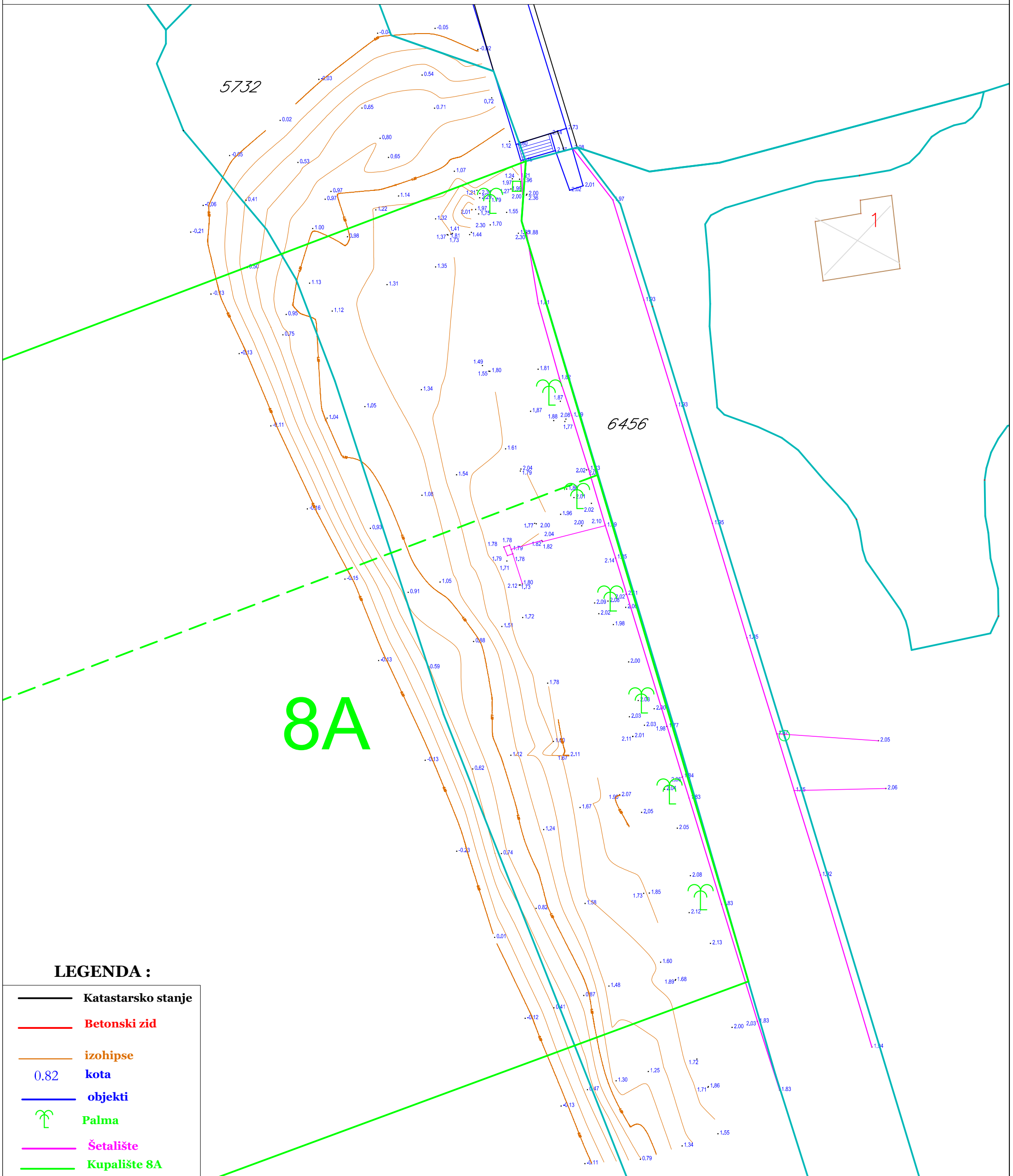

## LEGENDA :

- Katastarsko stanje**
- Betonski zid**
- izohipse**
- 0.82 kota**
- objekti**
- Palma**
- Šetalište**
- Kupalište 8A**

**"INCH" D.O.O Bar**

**Bar, Jun 2019.god.**

**M.P.**

**Dragomir Vujačić, geometar.**

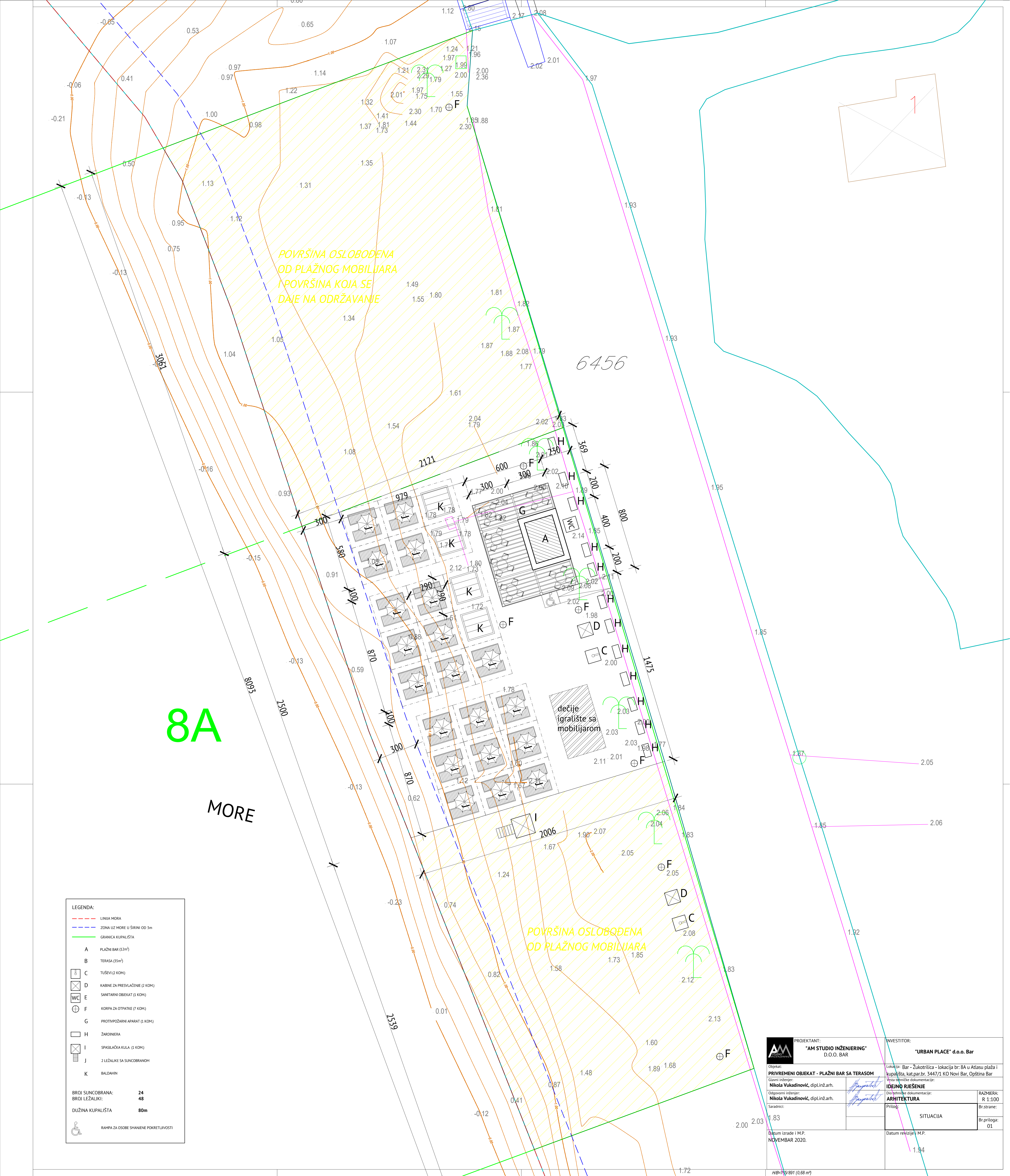

POVRŠINA OSLOBOĐENA  
OD PLAŽNOG MOBILIJARA  
I POVRŠINA KOJA SE  
DAJE NA ODRŽAVANJE

6456

8A

MORE

POVRŠINA OSLOBOĐENA  
OD PLAŽNOG MOBILIJARA

LEGENDA:

- LINIJA MORA
- ZONA UZ MORE U ŠIRINI OD 3m
- GRANICA KUPALIŠTA

A PLAŽNI BAR (12m<sup>2</sup>)

B TERASA (35m<sup>2</sup>)

C TUŠEVI (2 KOM.)

D KABINE ZA PRESVAČENJE (2 KOM.)

E SANITARNI OBJEKAT (1 KOM.)

F KORPA ZA OTPATKE (7 KOM.)

G PROTIVPOŽARNI APARAT (1 KOM.)

H ŽARDINIERA

I SPASILAČKA KULA (1 KOM.)

J 2 LEŽALJKE SA SUNCORANOM

K BALDAHIN

BROJ SUNCORANNA: 24

BROJ LEŽALJKI: 48

DUŽINA KUPALIŠTA: 80m

RAMPA ZA OSOBE SHANENE POKRETLIVOSTI

<b>PROJEKTANT:</b> "AM STUDIO INŽENJERING" D.O.O. BAR		<b>INVESTITOR:</b> "URBAN PLACE" d.o.o. Bar
<b>Objekat:</b> PRIVREMENI OBJEKAT - PLAŽNI BAR SA TERASOM		
<b>Glavni inženjer:</b> Nikola Vukadinović, dipl.Inž.arh.		Lokacija: Bar - Zukotričica - lokacija br: 8A u Atlasu plaža i kupališta, kat.par.br. 3447/1 KO Novi Bar, Opština Bar
<b>Odgovorni inženjer:</b> Nikola Vukadinović, dipl.Inž.arh.		Vrsta tehničke dokumentacije: <b>IDEJNO RJEŠENJE</b>
Saradnici: 1.83		Disiplinarna dokumentacija: <b>ARHITEKTURA</b>
Datum izrade i M.P. NOVEMBAR 2020.		Datum revizije i M.P. 1.94
		RAZMERA: R 1:100
		Br.strane: 01
		Prilog: SITUACIJA

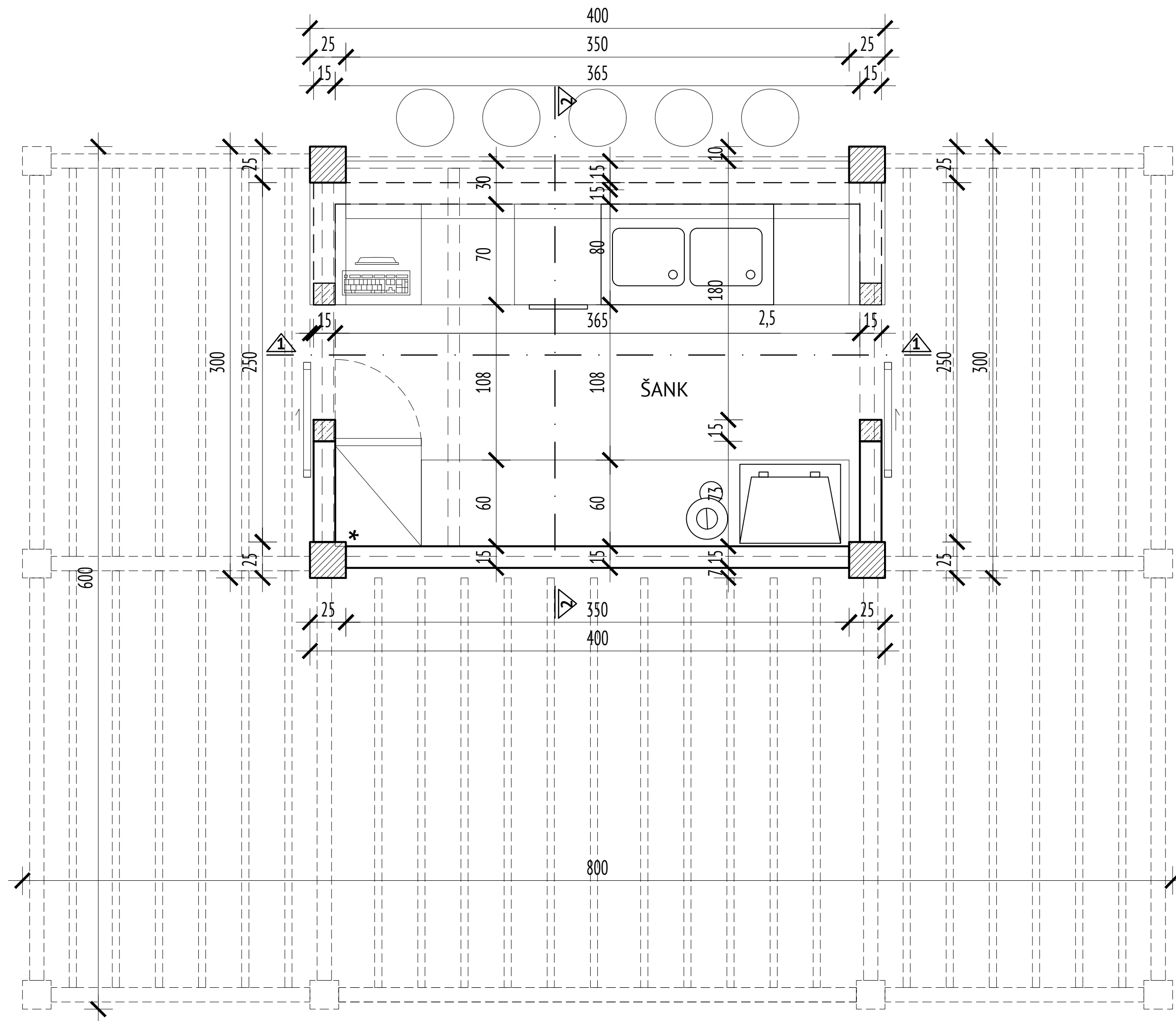

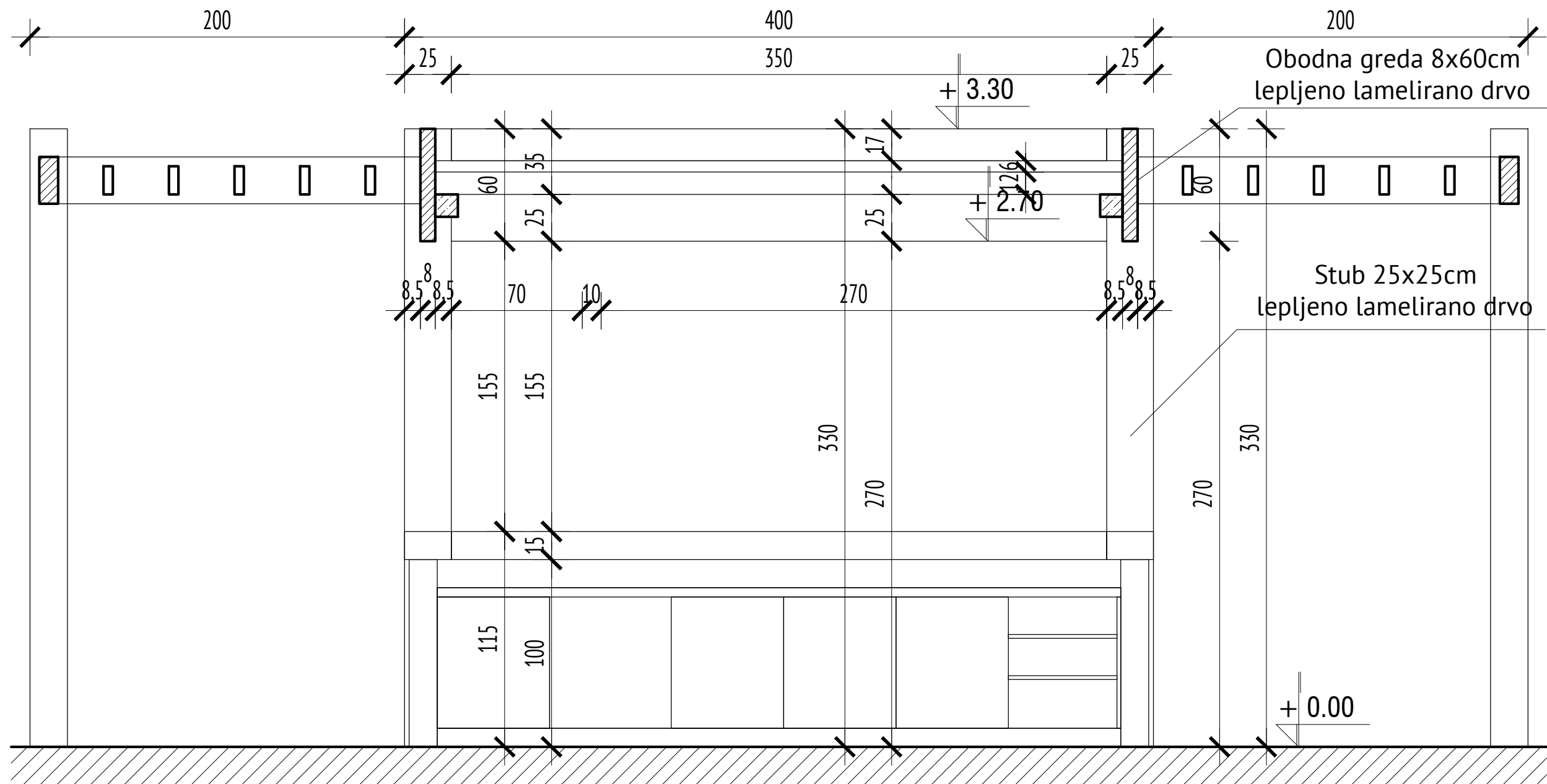

BRUTO POVRŠINA **P=12.00m<sup>2</sup>**  
 +  
**TERASA 35m<sup>2</sup>**

 <b>PROJEKTANT:</b> <b>"AM STUDIO INŽENJERING"</b> D.O.O. BAR		<b>INVESTITOR:</b> <b>"URBAN PLACE" d.o.o. Bar</b>	
<b>Objekat:</b> <b>PRIVREMENI OBJEKAT - PLAŽNI BAR SA TERASOM</b>		Lokacija: Bar - Žukotrilica - lokacija br: 8A u Atlasu plaža i kupališta, kat.par.br. 3447/1 KO Novi Bar, Opština Bar	
<b>Glavni inženjer:</b> <b>Nikola Vukadinović, dipl.inž.arh.</b>		Vrsta tehničke dokumentacije: <b>IDEJNO RJEŠENJE</b>	
<b>Odgovorni inženjer:</b> <b>Nikola Vukadinović, dipl.inž.arh.</b>		Dio tehničke dokumentacije: <b>ARHITEKTURA</b>	<b>RAZMIJERA:</b> R 1:25
<b>Saradnici:</b>		<b>Prilog:</b> OSNOVA	<b>Br.strane:</b> Br.priloga: 02
<b>Datum izrade i M.P.</b> NOVEMBAR 2020.		<b>Datum revizije i M.P.</b>	

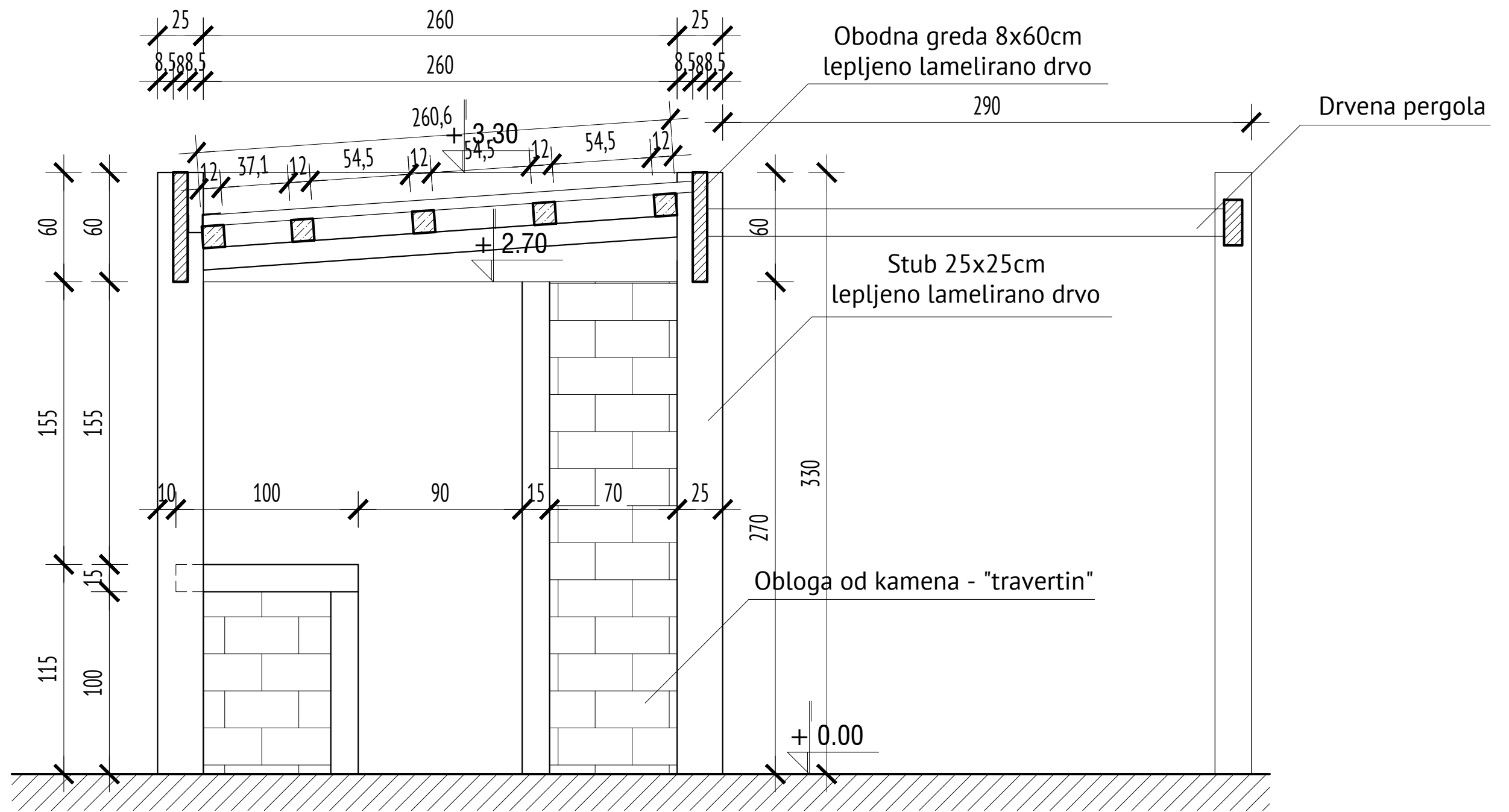

 <b>PROJEKTANT:</b> <b>"AM STUDIO INZENJERING"</b> D.O.O. BAR		<b>INVESTITOR:</b> <b>"URBAN PLACE" d.o.o. Bar</b>	
<b>Objekat:</b> <b>PRIVREMENI OBJEKAT - PLAŽNI BAR SA TERASOM</b>		<b>Lokacija:</b> Bar - Žukotrilica - lokacija br: 8A u Atlasu plaža i kupališta, kat.par.br. 3447/1 KO Novi Bar, Opština Bar	
<b>Glavni inženjer:</b> <b>Nikola Vukadinović, dipl.inž.arh.</b>		<b>Vrsta tehničke dokumentacije:</b> <b>IDEJNO RJEŠENJE</b>	
<b>Odgovorni inženjer:</b> <b>Nikola Vukadinović, dipl.inž.arh.</b>		<b>Dio tehničke dokumentacije:</b> <b>ARHITEKTURA</b>	<b>RAZMIJERA:</b> R 1:25
<b>Saradnici:</b>		<b>Prilog:</b> PRESEK 1-1	<b>Br.strane:</b> Br.priloga: 03
<b>Datum izrade i M.P.</b> NOVEMBAR 2020.		<b>Datum revizije i M.P.</b>	

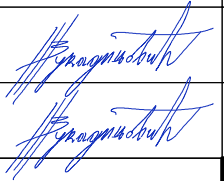

 <b>PROJEKTANT:</b> <b>"AM STUDIO INŽENJERING"</b> D.O.O. BAR		<b>INVESTITOR:</b> <b>"URBAN PLACE" d.o.o. Bar</b>	
<b>Objekat:</b> <b>PRIVREMENI OBJEKAT - PLAŽNI BAR SA TERASOM</b>		Lokacija: Bar - Žukotrilica - lokacija br: 8A u Atlasu plaža i kupališta, kat.par.br. 3447/1 KO Novi Bar, Opština Bar	
<b>Glavni inženjer:</b> <b>Nikola Vukadinović, dipl.inž.arh.</b>		<b>Vrsta tehničke dokumentacije:</b> <b>IDEJNO RJEŠENJE</b>	
<b>Odgovorni inženjer:</b> <b>Nikola Vukadinović, dipl.inž.arh.</b>		<b>Dio tehničke dokumentacije:</b> <b>ARHITEKTURA</b>	<b>RAZMIJERA:</b> R 1:25
<b>Saradnici:</b>		<b>Prilog:</b> PRESEK 2-2	<b>Br.strane:</b> Br.priloga: 04
<b>Datum izrade i M.P.</b> NOVEMBAR 2020.		<b>Datum revizije i M.P.</b>	

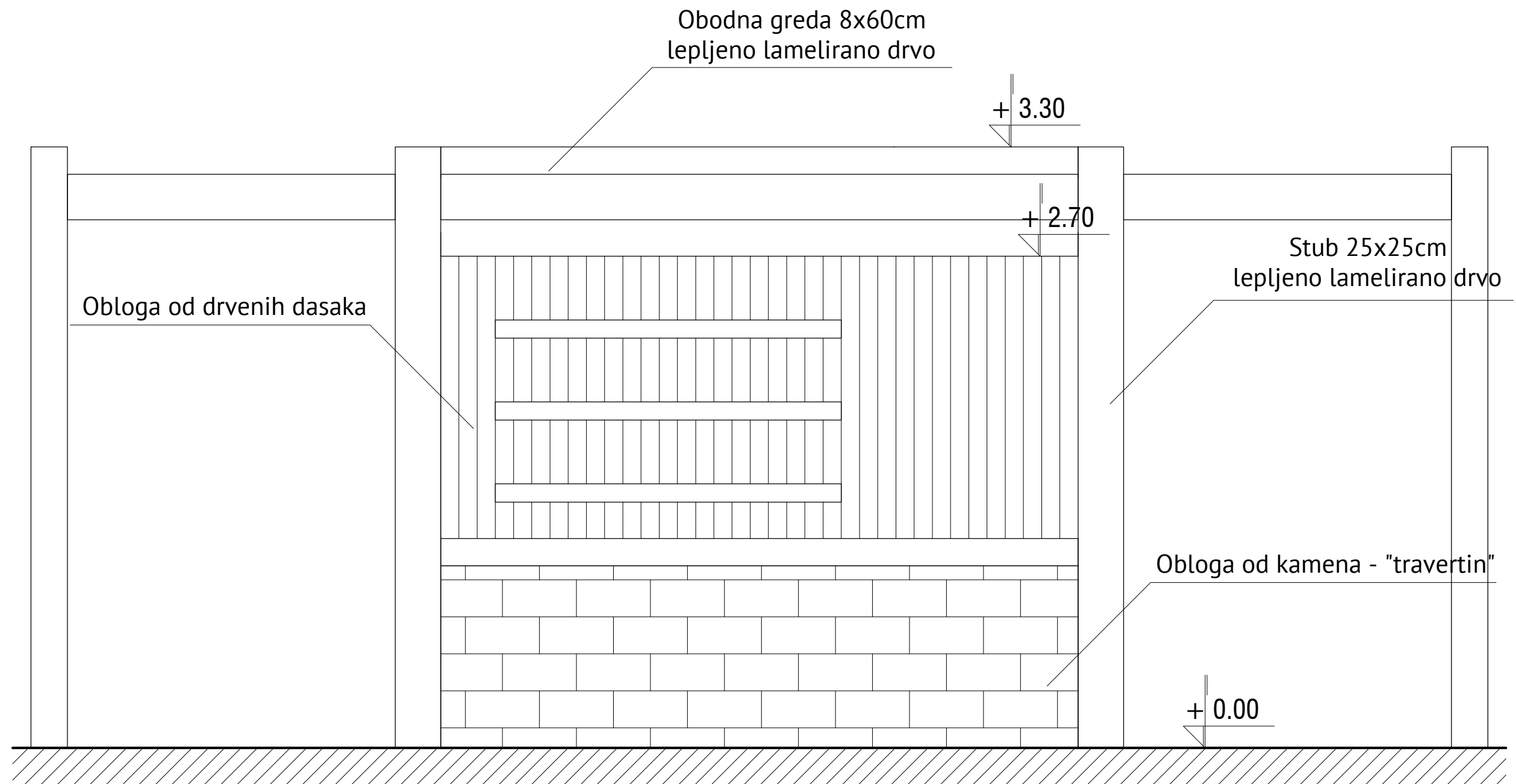

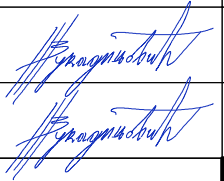
		PROJEKTANT: <b>"AM STUDIO INŽENJERING"</b> D.O.O. BAR	INVESTITOR: <b>"URBAN PLACE" d.o.o. Bar</b>
Objekat: <b>PRIVREMENI OBJEKAT - PLAŽNI BAR SA TERASOM</b>		Lokacija: Bar - Žukotrilica - lokacija br: 8A u Atlasu plaža i kupališta, kat.par.br. 3447/1 KO Novi Bar, Opština Bar	
Glavni inženjer: <b>Nikola Vukadinović, dipl.inž.arh.</b>		Vrsta tehničke dokumentacije: <b>IDEJNO RJEŠENJE</b>	
Odgovorni inženjer: <b>Nikola Vukadinović, dipl.inž.arh.</b>		Dio tehničke dokumentacije: <b>ARHITEKTURA</b>	RAZMIJERA: R 1:25
Saradnici:		Prilog: IZGLED 1	Br.strane: Br.priloga: 05
Datum izrade i M.P. NOVEMBAR 2020.		Datum revizije i M.P.	

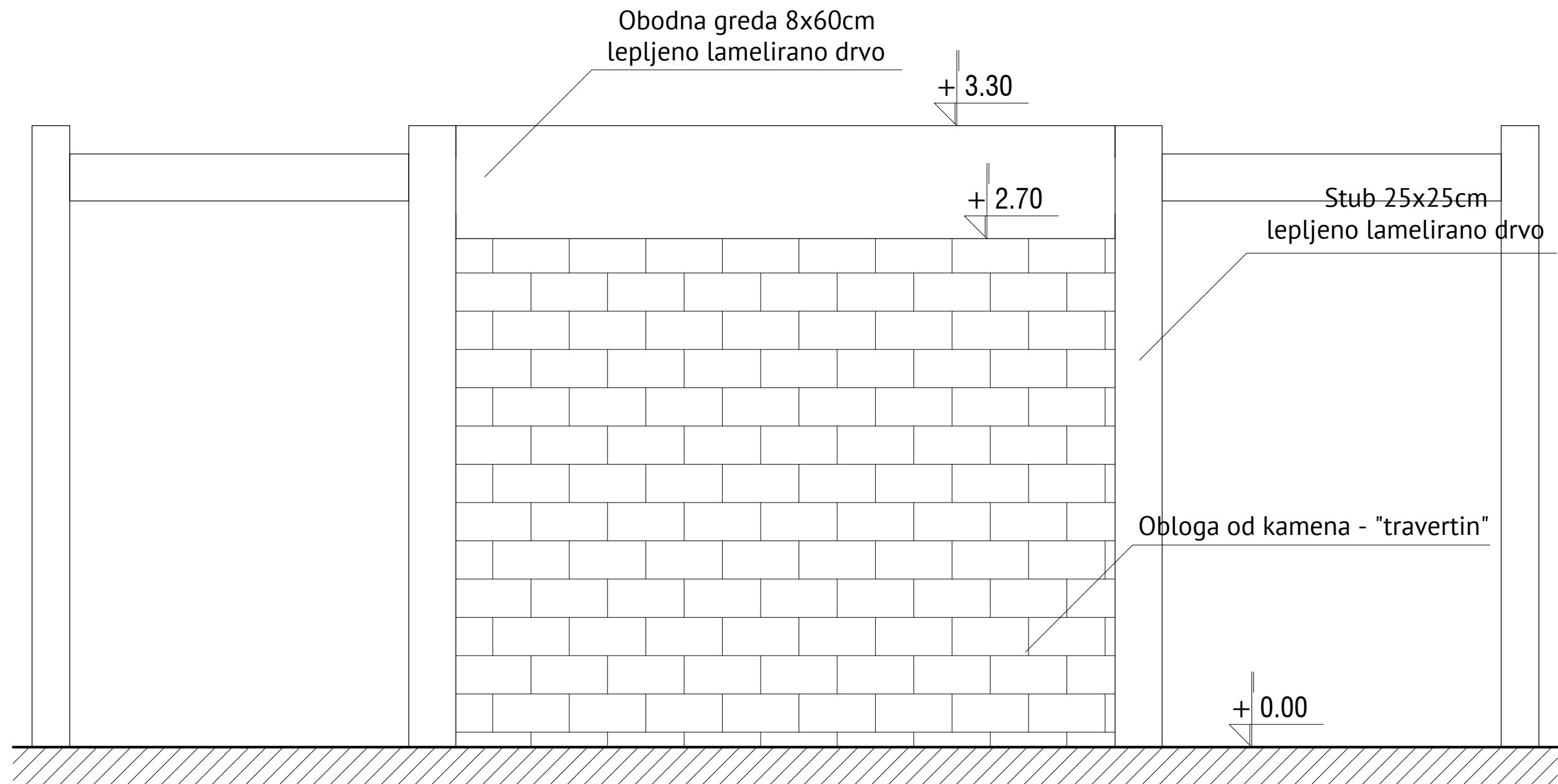

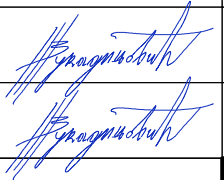

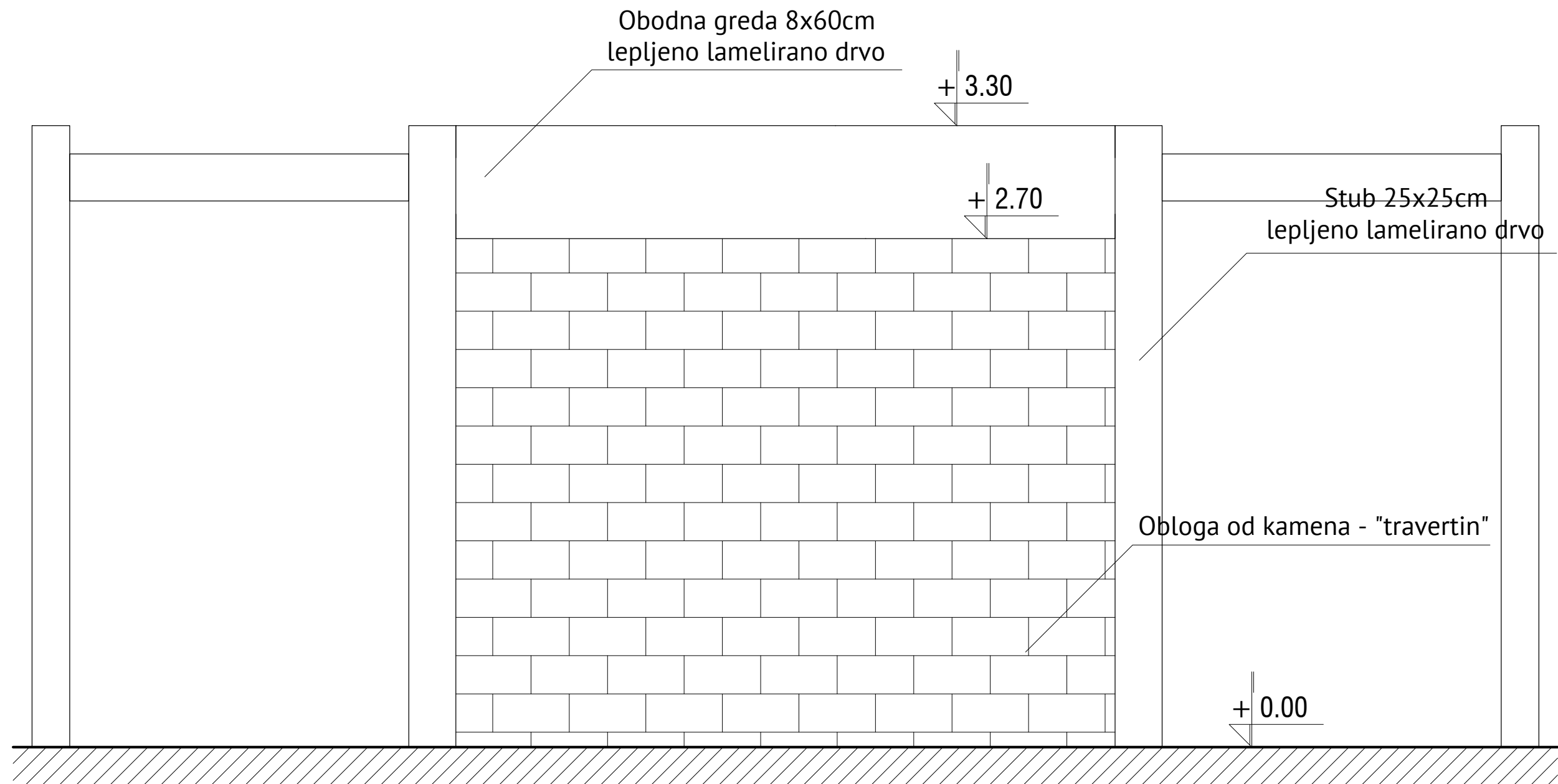
		PROJEKTANT: <b>"AM STUDIO INŽENJERING"</b> D.O.O. BAR	INVESTITOR: <b>"URBAN PLACE" d.o.o. Bar</b>
Objekat: <b>PRIVREMENI OBJEKAT - PLAŽNI BAR SA TERASOM</b>		Lokacija: Bar - Žukotrilica - lokacija br: 8A u Atlasu plaža i kupališta, kat.par.br. 3447/1 KO Novi Bar, Opština Bar	
Glavni inženjer: <b>Nikola Vukadinović, dipl.inž.arh.</b>		Vrsta tehničke dokumentacije: <b>IDEJNO RJEŠENJE</b>	
Odgovorni inženjer: <b>Nikola Vukadinović, dipl.inž.arh.</b>		Dio tehničke dokumentacije: <b>ARHITEKTURA</b>	RAZMIJERA: R 1:25
Saradnici:		Prilog: IZGLED 4	Br.strane: Br.priloga: 08
Datum izrade i M.P. NOVEMBAR 2020.		Datum revizije i M.P.	

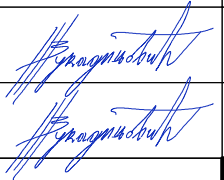

		PROJEKTANT: <b>"AM STUDIO INŽENJERING"</b> D.O.O. BAR	INVESTITOR: <b>"URBAN PLACE" d.o.o. Bar</b>
Objekat: <b>PRIVREMENI OBJEKAT - PLAŽNI BAR SA TERASOM</b>		Lokacija: Bar - Žukotrilica - lokacija br: 8A u Atlasu plaža i kupališta, kat.par.br. 3447/1 KO Novi Bar, Opština Bar	
Glavni inženjer: <b>Nikola Vukadinović, dipl.inž.arh.</b>		Vrsta tehničke dokumentacije: <b>IDEJNO RJEŠENJE</b>	
Odgovorni inženjer: <b>Nikola Vukadinović, dipl.inž.arh.</b>		Dio tehničke dokumentacije: <b>ARHITEKTURA</b>	RAZMIJERA: R 1:25
Saradnici:		Prilog: IZGLED 4	Br.strane: Br.priloga: 08
Datum izrade i M.P. NOVEMBAR 2020.		Datum revizije i M.P.	

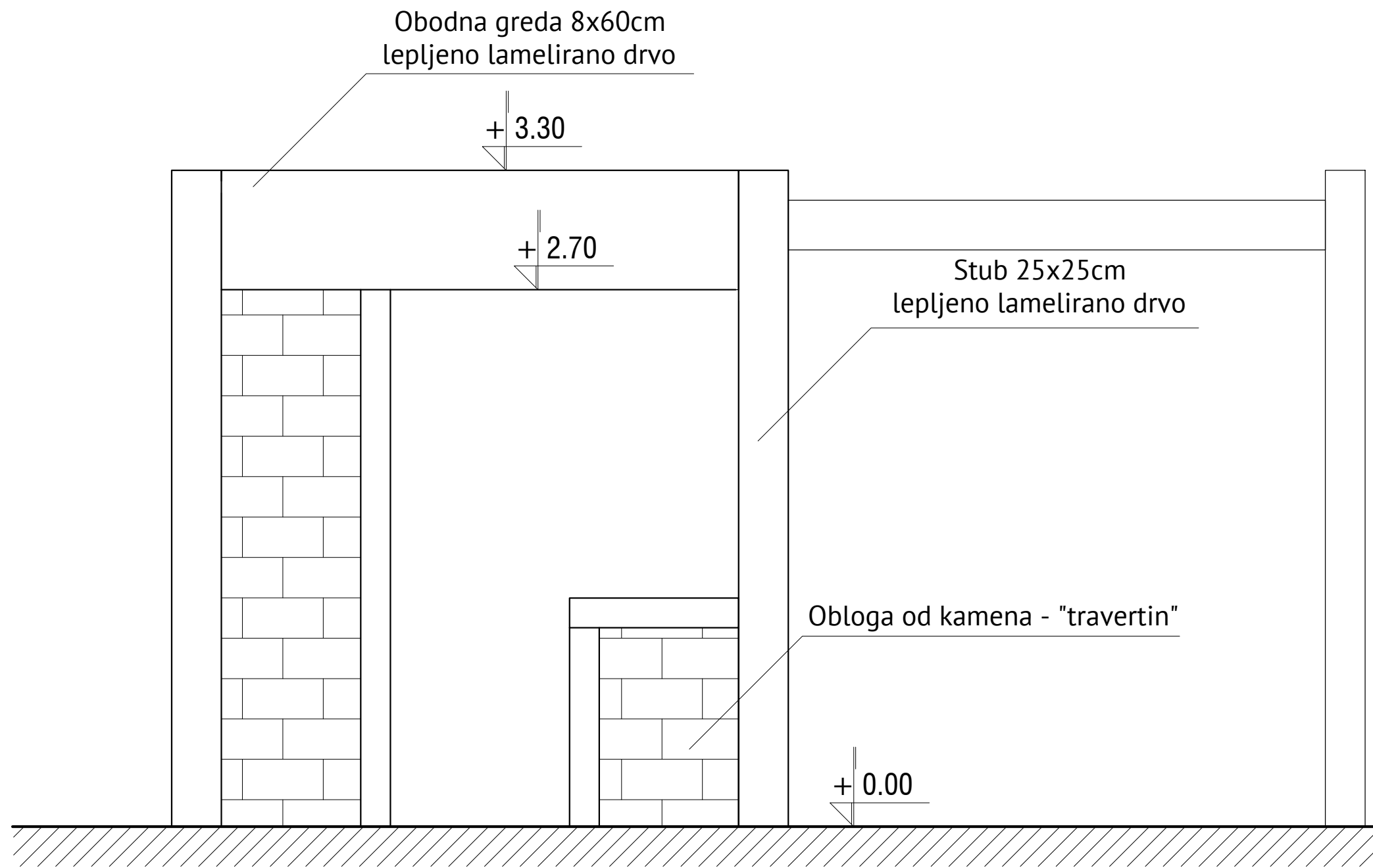

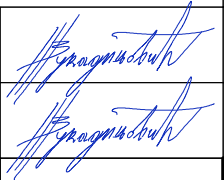

		PROJEKTANT: <b>"AM STUDIO INŽENJERING"</b> D.O.O. BAR	INVESTITOR: <b>"URBAN PLACE" d.o.o. Bar</b>
Objekat: <b>PRIVREMENI OBJEKAT - PLAŽNI BAR SA TERASOM</b>		Lokacija: Bar - Žukotrilica - lokacija br: 8A u Atlasu plaža i kupališta, kat.par.br. 3447/1 KO Novi Bar, Opština Bar	
Glavni inženjer: <b>Nikola Vukadinović, dipl.inž.arh.</b>		Vrsta tehničke dokumentacije: <b>IDEJNO RJEŠENJE</b>	
Odgovorni inženjer: <b>Nikola Vukadinović, dipl.inž.arh.</b>		Dio tehničke dokumentacije: <b>ARHITEKTURA</b>	RAZMIJERA: R 1:25
Saradnici:		Prilog: IZGLED 3	Br.strane: Br.priloga: 07
Datum izrade i M.P. NOVEMBAR 2020.		Datum revizije i M.P.	

# ARHITEKTURA | PRIKAZ MOBILIJARA I OPREME



## LEŽALJKA – DRVENA, BELE BOJE



## SUNCOBRAN



## KORPA ZA OTPATKE – DRVO I METAL, SIVA BOJA



## ŽARDINJERA – DRVO I METAL, SIVA BOJA



## MOBILIJAR ZA DEČIJE IGRALIŠTE



## MOBILNI TOALET



# INFORMACIONE TABLE R 1:25



Tabla sa informacijama o kupalištu dim. 100x100cm



Tabla sa informacijama o plažnom redu dim. 130x70cm

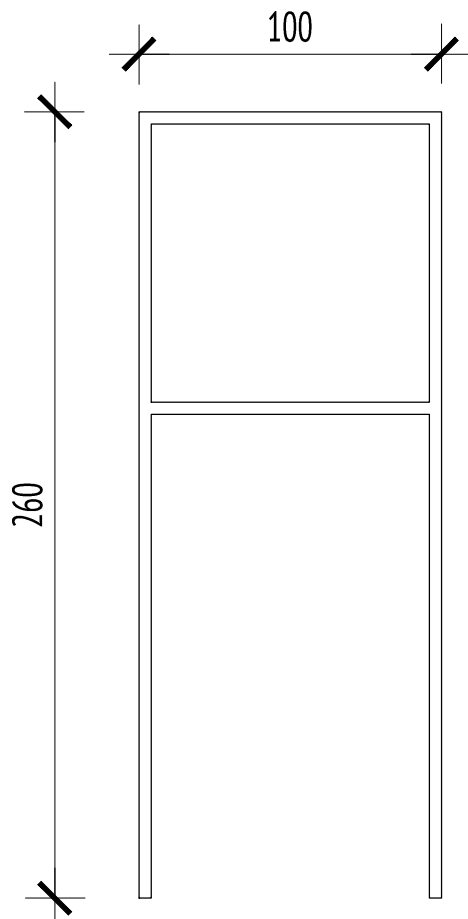

Tabla sa informacijama o bezbjednosti kupača dim. 150x100cm postavlja se na spasilačkom punktu

# SPASILAČKA KULA R 1:50

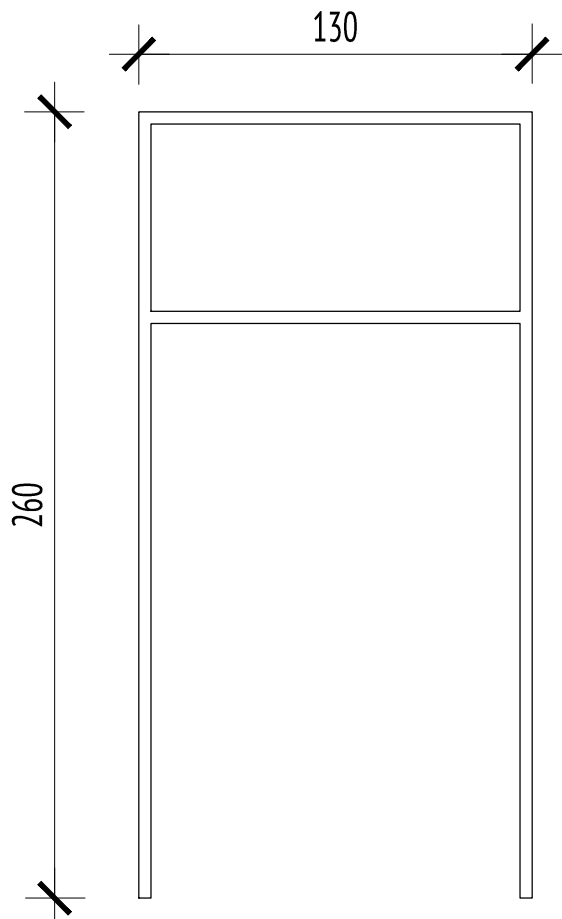

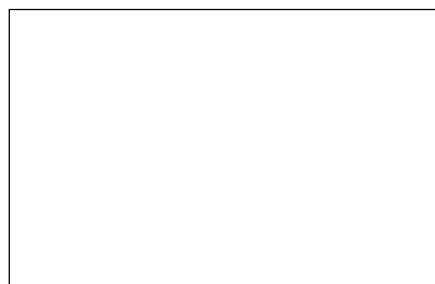
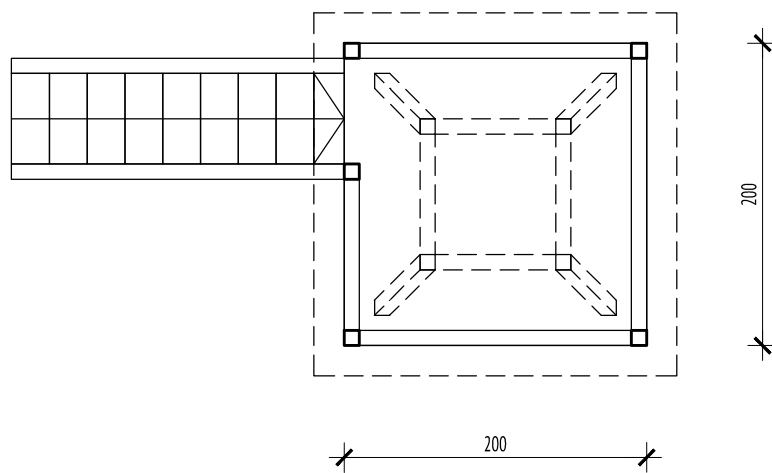
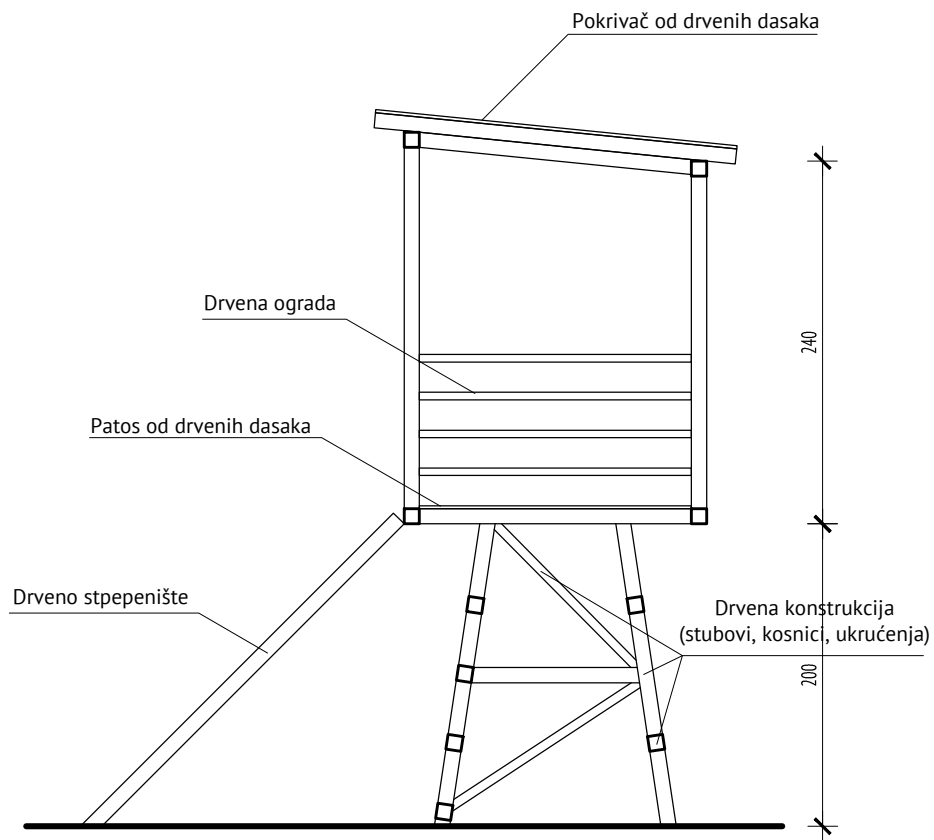

# ARHITEKTURA | GRAFIČKA DOKUMENTACIJA (3D PRIKAZ)





